

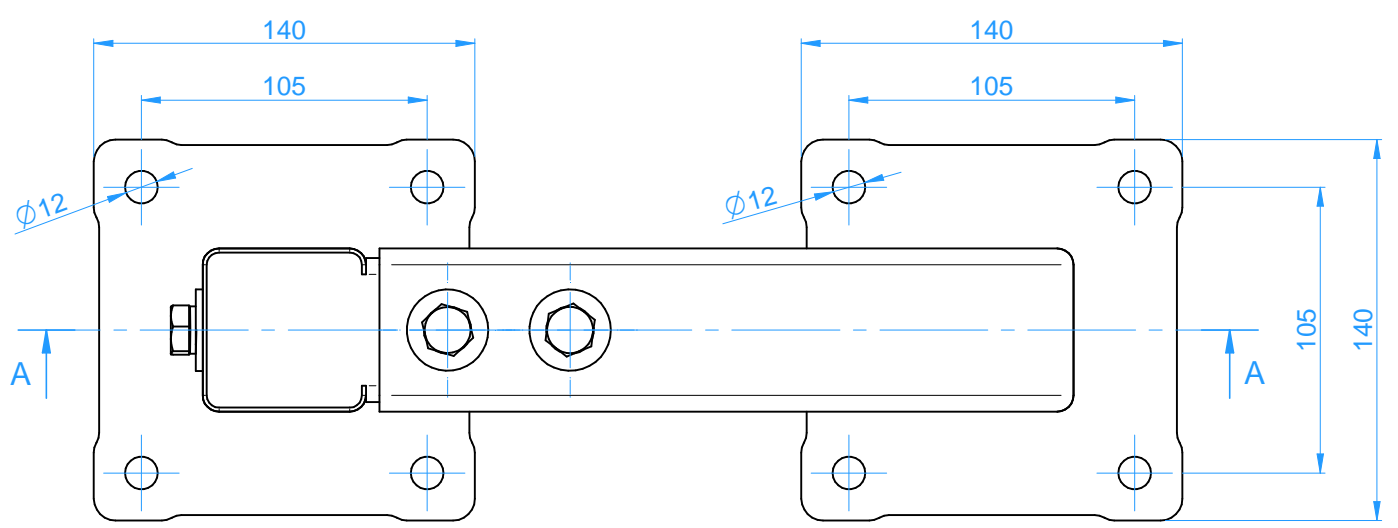

Attenzione: questo disegno è da ritenersi valido solo per il primo utilizzo, non archiviario e in caso di necessità richiederne una copia aggiornata

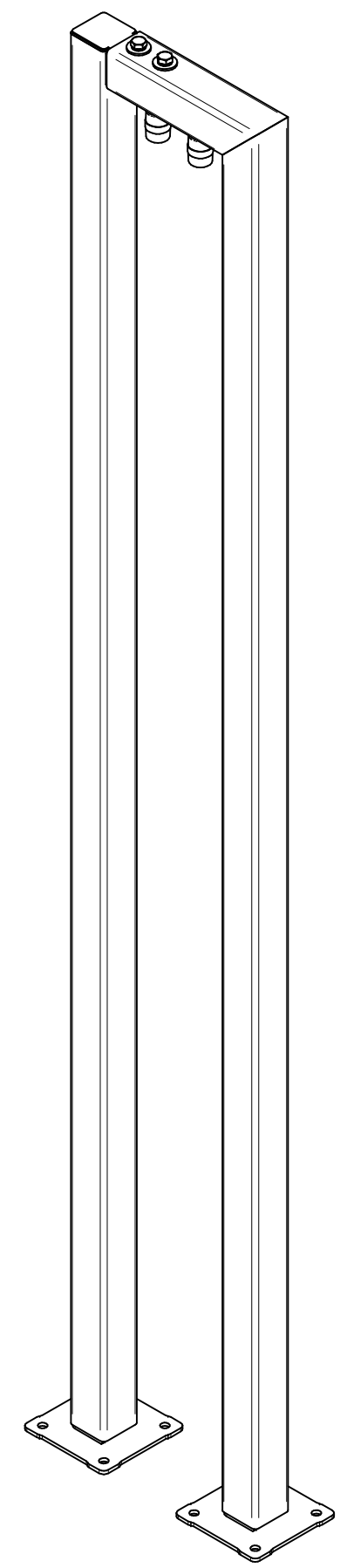
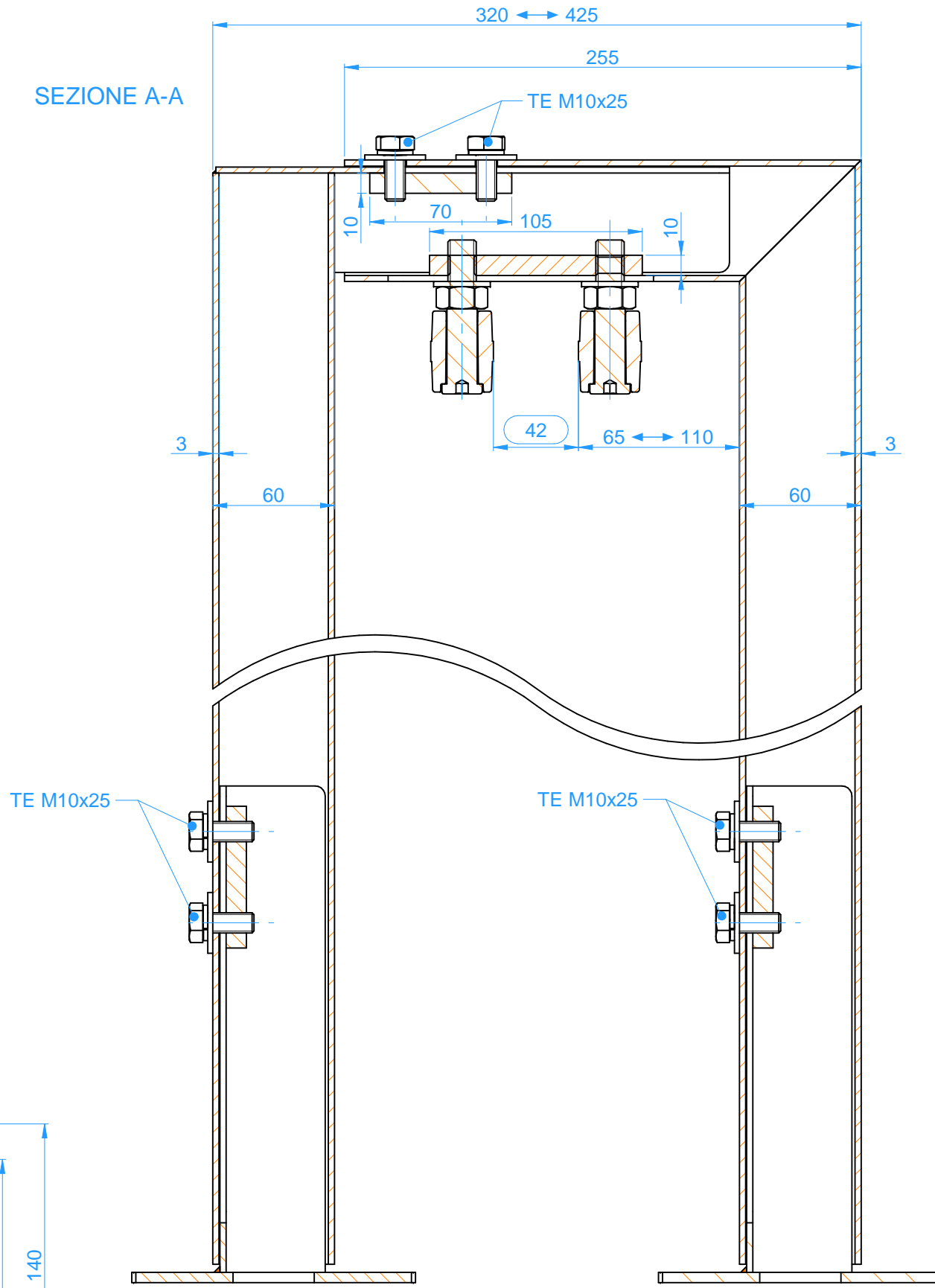
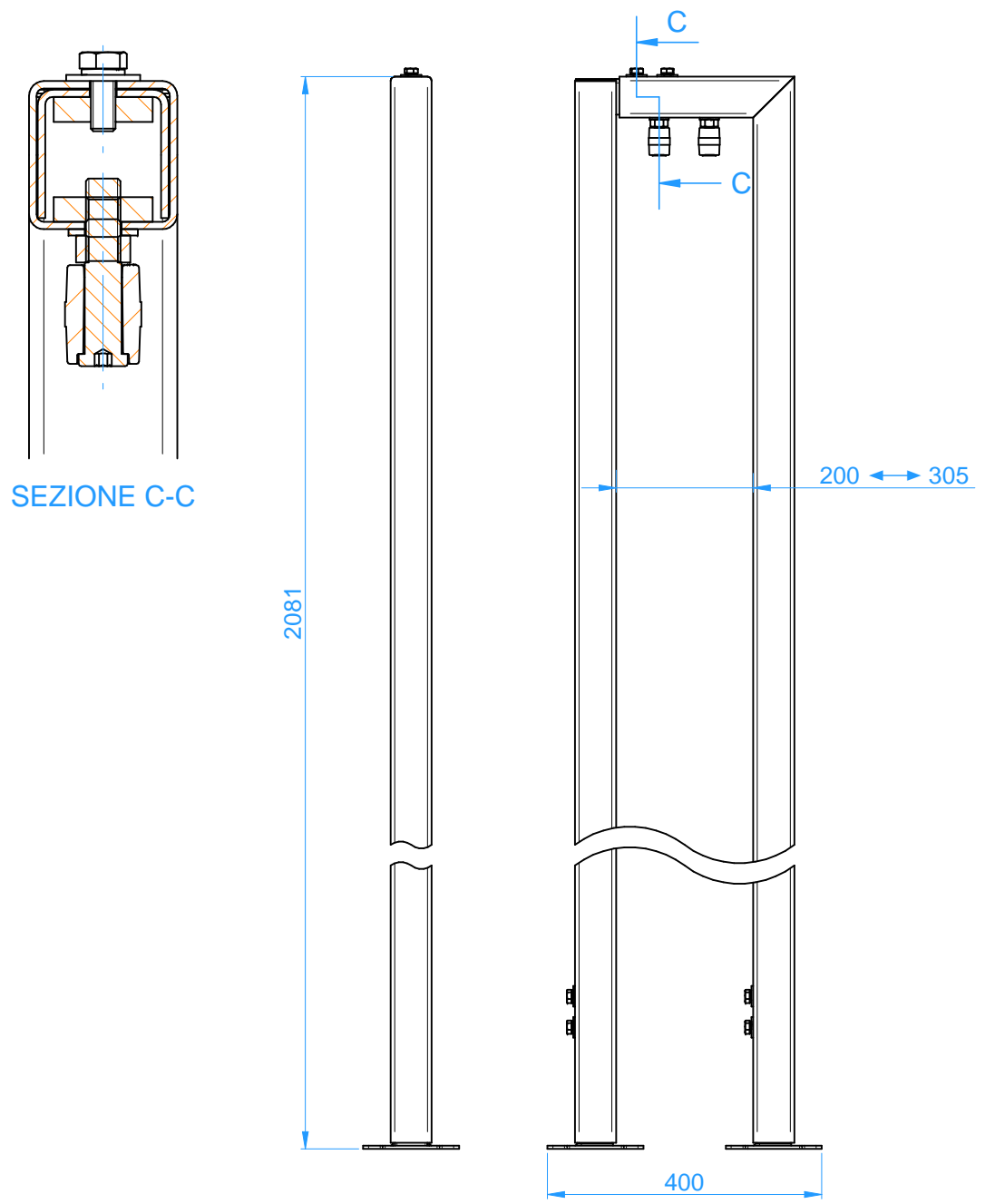

Rev. N°	Data	Descrizione modifiche	Disegnatore	Approvato

	Descrizione: Colonna di sicurezza doppia per installazione Optimus				Scala: 1:10
	Smussi non quotati: 1x45°	Raggi non quotati: R=1	Tolleranze non specificate: ±0.1	Tolleranze angolari non specificate: ±0,5°	Materiale: Codice disegno: Colonna di segur. doppia 01
Note: Commenti Draft				Peso [kg]: 0,000 kg	Articolo di riferimento: KA8104.D / G
Disegnatore: Vicentini R.					Sostituisce il: Data: 04/02/2025
Approvato: Lorenzo D.M.					Sostituito dal:

A termini di legge è rigorosamente vietato riprodurre o comunicare a terzi il contenuto del presente disegno