

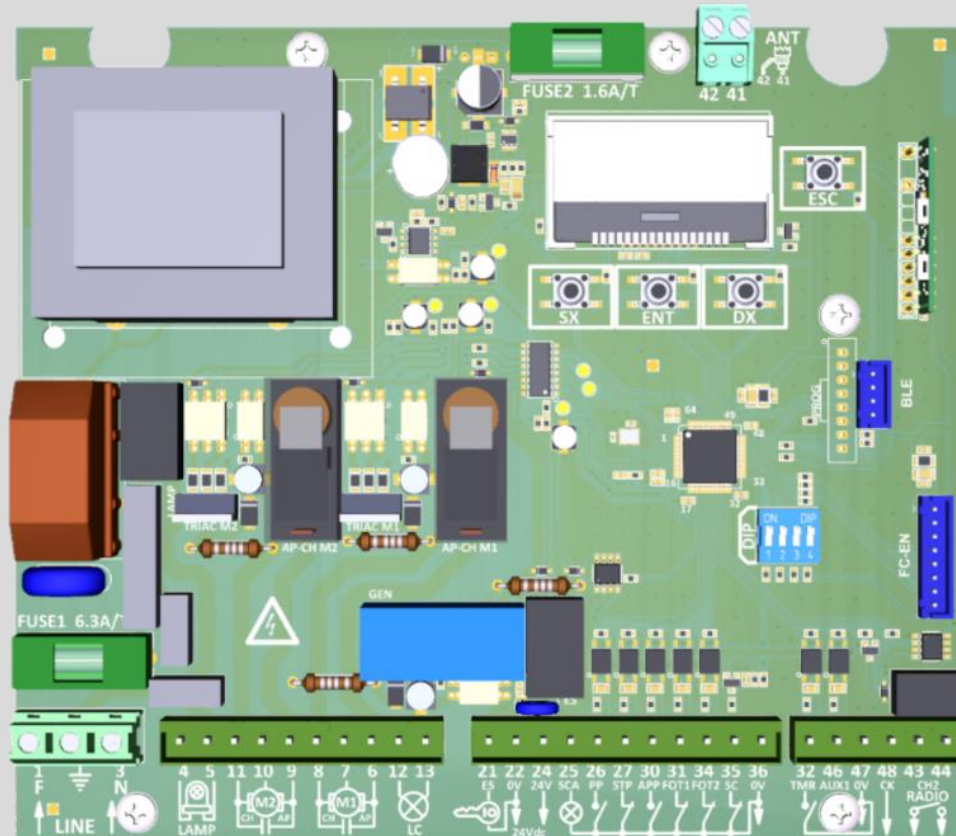

Manuel d'installation de l'unité de commande électronique universelle pour portails coulissants et battants, à un ou deux vantaux, avec moteurs 230Vac de type électromécanique ou oléo dynamique



B120+

www.bebsmarthome.it



SOMMAIRE :

1- INTRODUCTION	3
2- CARACTÉRISTIQUES TECHNIQUES	3
3- CONDITIONS GÉNÉRALES	4
4- GARANTIE	4
5- SCHÉMA DE BRANCHEMENT	5
6- BORNES DE BRANCHEMENT	6
7- BRANCHEMENT ENTRÉE-SORTIE	7
8- PHOTOCÉLULES	8
8.1- SCHÉMA DE BRANCHEMENT SANS CHECK	
8.2- SCHÉMA DE BRANCHEMENT AVEC CHECK	
9- ANTENNE	9
10- MENU	9
10.1- MENU BASE	
10.2- MENU AVANCÉ	
10.3- MENU SYSTEME	
10.4- MENU RÉGLAGES	
10.5- MENU SUR	
11- INSTALLATION	13
12- DIP-SWITCH	15
13- SIGNALEMENT SCA	15
14- SIGNALEMENT CLIGNOTANT	15
15- SIGNALEMENT ALARMES	16
16- FUSIBLES	17
17- RADIO	17
17.1- ENREGISTREMENT D'UNE RADIOCOMMANDE	
17.2- ANNULATION D'UNE RADIOCOMMANDE	
17.3- RÉINITIALISATION TOTALE RADIO	
17.4- SIGNALEMENT D'ERREUR	
18- OUVERTURE PARTIELLE AVEC CH2 RADIO	18
19- ÉCOULEMENT RAE	19
20- DÉCLARATION DE CONFORMITÉ	19

1- INTRODUCTION

L'unité de commande électronique universelle **B120+** est conçue pour les portails battants et coulissants, à un ou deux vantaux, dans le but de simplifier et d'accélérer le processus d'installation et le paramétrage par l'installateur. Pendant le processus d'installation, le **B120+** effectue de manière autonome quelques manœuvres simples, à travers lesquelles il est capable d'apprendre le temps de travail et les caractéristiques de chaque moteur.

2- CARACTÉRISTIQUES TECHNIQUES

Tension de fonctionnement	230Vac \pm 10% (50-60Hz)
Puissance max. moteurs	500W par moteur
Tension de sortie pour services	24Vdc 15W max.
Tension de sortie serrure électrique	12Vac 15W max.
Tension de sortie clignotante	230Vac 200W max.
Tension de sortie lumière de courtoisie	230Vac 200W max.
Tension de sortie voyant portail ouvert	24Vdc 3W max.
Sortie deuxième canal radio CH2	Contact propre - (30V / 0.5A) max.
Réglage force moteurs	De 40% à 100%
Temps Travail max.	60s max.
Module Radio	Récepteur universel multifréquence (433,92-868) MHz
Module BLE*	Module Bluetooth pour gérer l'unité de commande électronique depuis Appli
Module FC-EN*	Module pour branchement fins de courses électromécaniques
Température de fonctionnement	-20°C / +70°C
Humidité maximum	<95% (sans condensation)
Grade IP	IP55
Dimension box (L x A x P)	240 x 180 x 100 mm

(*) Modules en option non compris.

- L'unité de commande électronique universelle pour portails coulissants et battants à un ou deux vantaux avec moteurs 230Vac.
- Boîtes à bornes extractibles.
- Interface utilisateur display.
- Langues disponibles: Italien, Anglais, Français et Espagnol.
- Entrées opto-isolé à haute immunité aux perturbations.
- Commande pas à pas (PP) avec 4 modes de fonctionnement et commande d'ouverture partielle (APP).
- Dispositifs de sécurité: photocellules externe (FOT1), photocellules interne (FOT2), bord sensible (SC) et commande d'arrêt moteur (STP).
- Entrée (TMR) pour horloge externe.
- Sortie deuxième canal radio (CH2).
- Réglage électronique de la force moteur (40-100) %.
- Capteur électronique anti-écrasement (Amperostop).
- Test automatique des triacs et des photocellules.
- Ralentissement en fin de manœuvre, aussi bien en ouverture qu'en fermeture (réglable ou de connectable).
- Coup de bélier pouvant être activé pour faciliter le déverrouillage de la serrure électrique.
- Récepteur universel multifréquence (433,92-868) MHz.
- Module Bluetooth en option (BLE) pour gérer l'unité de contrôle du Smartphone.
- Module en option de fin de course (FC-EN) pour les systèmes avec fins de course électromécaniques d'ouverture et de fermeture.

3- CONDITIONS GÉNÉRALES



Cher Client, nous vous remercions d'avoir choisi l'un de nos produits. Nous vous demandons de bien vouloir lire avec attention de manuel d'instructions et de le conserver car il fournit d'importantes informations sur le fonctionnement et la sécurité de l'appareil.

Les descriptions et les schémas présents dans ce manuel ne sont pas contraignants. Eutech Electronics S.r.l., tout en maintenant les caractéristiques principales de l'équipement, se réserve le droit, à tout moment et sans engagement, de mettre à jour ce manuel pour des améliorations techniques ou pour toute autre raison commerciale.

- Ce manuel est destiné aux installateurs et au personnel spécialisé dans l'installation des "appareils électroménagers", connaissant bien les critères de construction et de protection contre les accidents des portails automatisés. Les matériaux utilisés doivent être certifiés et adaptés aux conditions d'utilisation de l'automatisme.
- L'équipement doit être destiné exclusivement à l'usage pour lequel il a été conçu. Toute autre utilisation doit être considérée comme non conforme et donc dangereuse.
- Garder les enfants loin des dispositifs de commande du portail (radiocommande, bouton de commande). Ne pas laisser les enfants et les animaux jouer ou rester à proximité du portail.
- Contrôler périodiquement l'automatisation en s'assurant de l'absence de déséquilibres, de signes d'usure ou de dommages. Le cas échéant, bloquer immédiatement l'utilisation du portail.
- Avant d'effectuer des opérations d'installation, de réglage, de maintenance ou de nettoyage sur l'automatisme et ses composants, couper l'alimentation au moyen de l'interrupteur magnétothermique prévu à cet effet et placé en amont du système.
- L'unité de commande électronique doit être connectée au réseau électrique au moyen d'un interrupteur magnétothermique omnipolaire, avec une distance d'ouverture entre les contacts d'au moins 3mm. Ce dispositif doit être protégé d'une réactivation accidentelle (installation dans un panneau à fermer avec un cadenas).
- Apposer des panneaux visibles informant de la présence du portail automatisé.
- Fixer le boîtier de l'unité de commande électronique loin des perturbations électromagnétiques, des sources de chaleur et des jets d'eau. Le boîtier est en matière plastique avec protection IP55, il est donc à l'abri de la pluie mais pas des jets d'eau.



ATTENTION ! En cas de non-respect des observations susmentionnées, le fabricant ne peut être tenu responsable des dommages aux personnes, aux biens et aux animaux résultant d'une mauvaise utilisation de l'unité de commande électronique.

4- GARANTIE

La garantie de ce produit est de 24 mois à compter de la date d'achat documentée fiscalement. La garantie couvre le dysfonctionnement de ce produit pour tous les défauts découlant de la fabrication, par conséquent, les problèmes dérivant de la négligence, d'une mauvaise utilisation, d'une altération et d'événements atmosphériques sont exclus. Les produits altérés ne seront pas réparés.

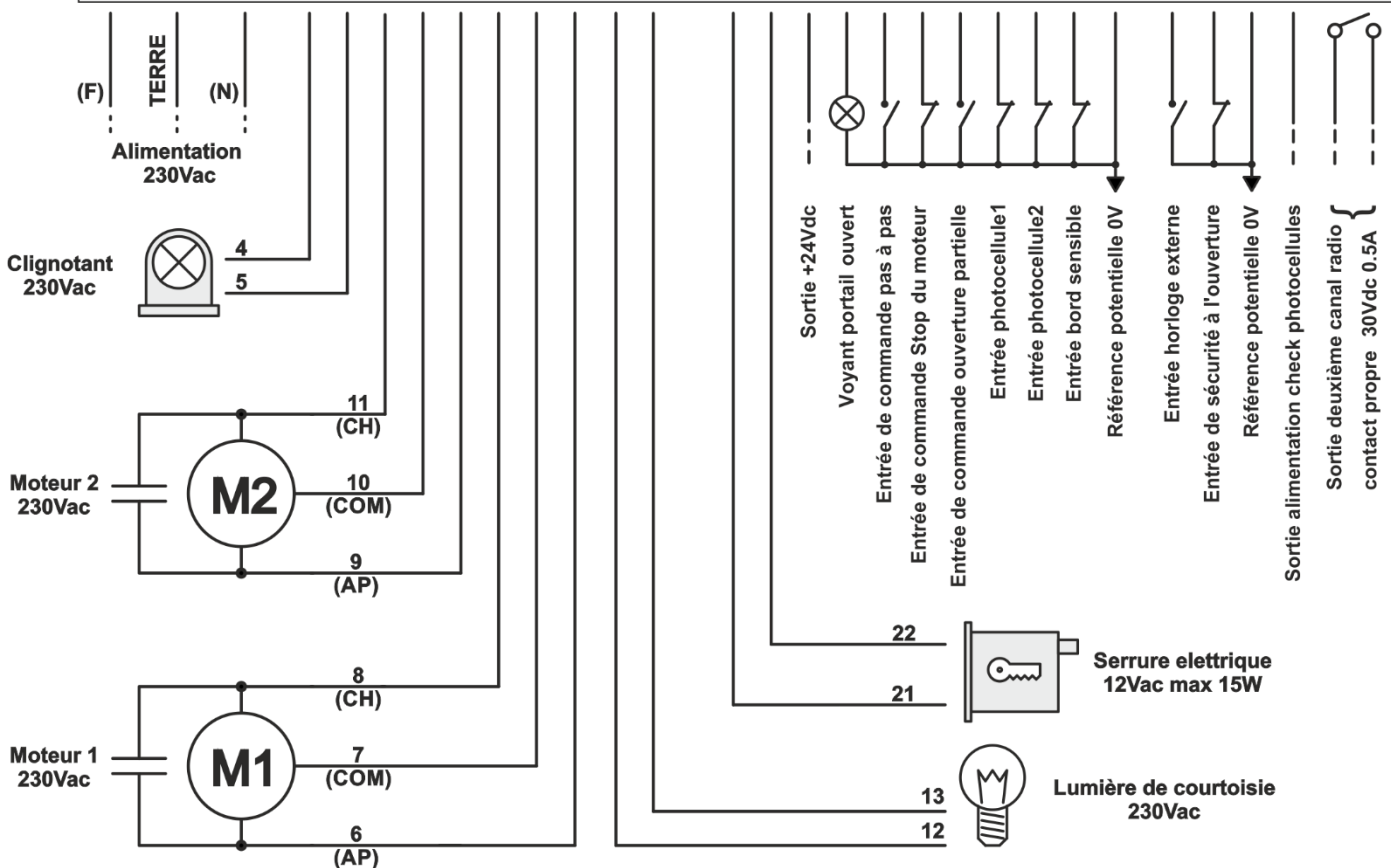
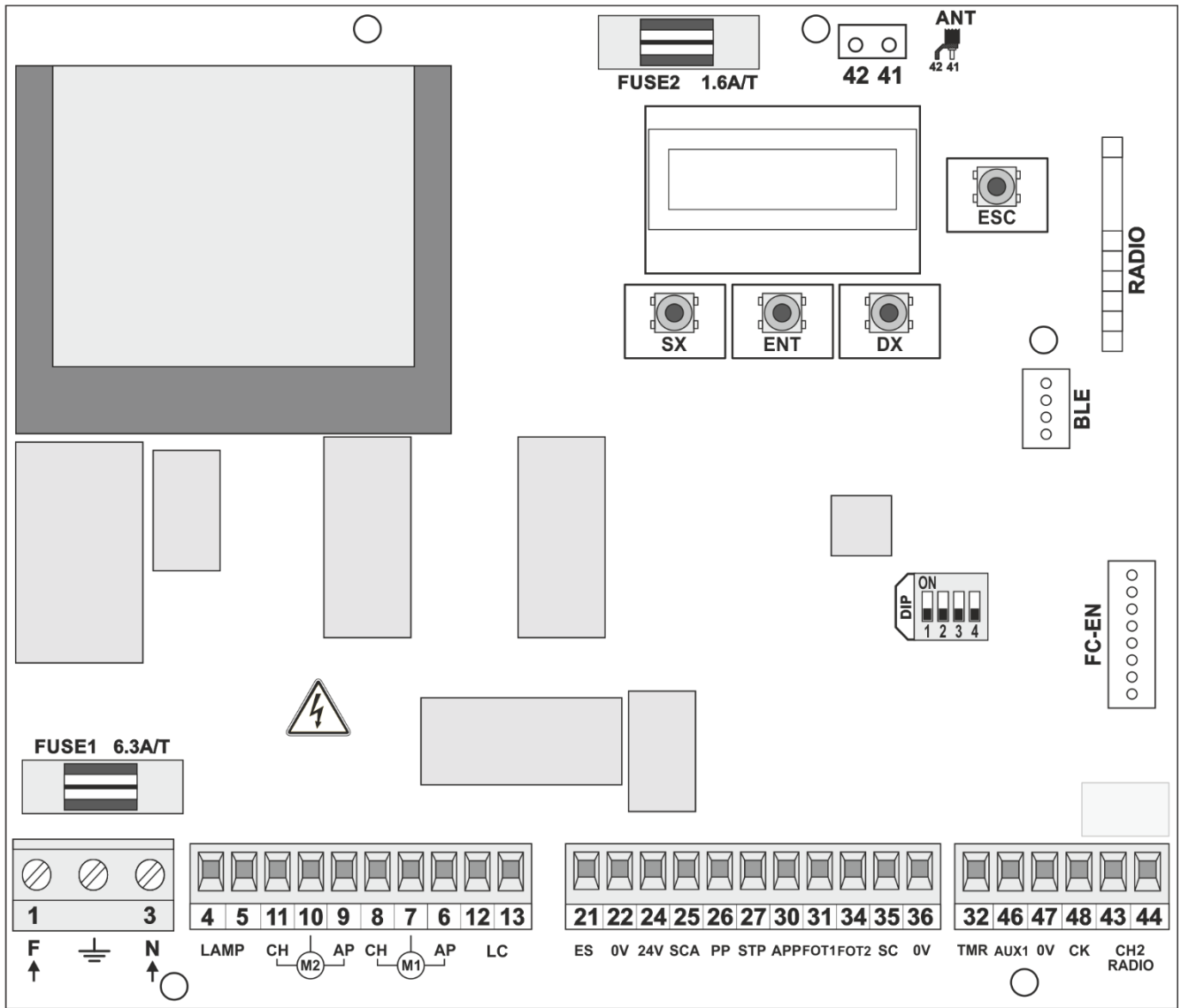

La société Eutech Electronics S.r.l. n'assume aucune responsabilité pour les dommages causés aux biens ou aux personnes en raison d'une mauvaise utilisation, d'une mauvaise application des règles d'utilisation et d'utilisations illégales. De la même manière, la société ne répond pas des dommages causés par le dysfonctionnement ou le manque d'efficacité de l'appareil.

5- SCHÉMA DE BRANCHEMENT



6- BORNES DE BRANCHEMENT

BORNE	SIGLE	DESCRIPTION
1,3	F - N	Alimentation 230Vac ± 10% (50-60Hz)
-		Branchement à la terre
4,5	LAMP	Sortie clignotant 230Vac
11	CH	Sortie fermeture Moteur M2 (porte battue)
10	COM	Sortie commune Moteur M2 (porte battue)
9	AP	Sortie ouverture Moteur M2 (porte battue)
8	CH	Sortie fermeture Moteur M1 (porte battante)
7	COM	Sortie commune Moteur M1 (porte battante)
6	AP	Sortie ouverture Moteur M1 (porte battante)
12,13	LC	Sortie lumière de courtoisie 230Vac
21	ES	Sortie serrure électrique 12Vac
22	0V	Sortie référence potentielle 0V
24	24V	Sortie alimentation +24Vdc
25	SCA	Sortie voyant portail ouvert 24Vdc
26	PP	Entrée de commande pas à pas (NO)
27	STP	Entrée de commande Stop du moteur (NC)
30	APP	Entrée de commande ouverture partielle (NO)
31	FOT1	Entrée photocellule 1 externe (NC)
34	FOT2	Entrée photocellule 2 interne (NC)
35	SC	Bord sensible (NC ou 8K2)
36	0V	Sortie référence potentielle 0V
32	TMR	Entrée horloge externe (NO)
46	AUX1	Entrée de sécurité à l'ouverture (NC)
47	0V	Sortie référence potentielle 0V
48	CK	Sortie alimentation check photocellules +24Vdc
43,44	CH2	Sortie a contact propre de deuxième canal radio
42,41	ANT	Connexion antenne
	BLE	Connecteur Module Bluetooth
	FC-EN	Connecteur Module Fin de course

LÉGENDE	
	(N.C.) Entrée habituellement fermée, à court-circuiter avec la sortie à potentiel 0V si non utilisée
	(N.O.) Entrée habituellement ouverte, doit être laissée ouverte si non utilisée

7- BRANCHEMENT ENTRÉE-SORTIE

- Connecter l'alimentation 230Vac aux bornes **F** et **N** (1-3).



ATTENTION! Pendant la phase de connexion des entrées et des sorties, l'unité de commande électronique ne doit pas être alimentée.

- Connecter un clignotant 230Vac aux bornes **LAMP** (4-5).
Le clignotant est alimenté directement par le relais, il n'est donc pas nécessaire de prendre l'alimentation d'autres bornes.
- Connecter les moteurs en respectant l'ouverture, la fermeture et le commun:
 - M1: connectez le fil **AP** à la borne 6, le fil **CH** à la borne 8 et le fil **COM** à la borne 7.
 - M2: connectez le fil **AP** à la borne 9, le fil **CH** à la borne 11 et le fil **COM** à la borne 10.
- Connecter une lumière de courtoisie 230Vac aux bornes **LC** (12-13).
La lumière de courtoisie est alimentée directement par le relais, il n'est donc pas nécessaire de prendre l'alimentation d'autres bornes.
- **ES** (21-22) connecter une serrure électrique 12Vac. A chaque manœuvre d'ouverture, elle est activée pour le temps configuré dans le menu BASE → «SERRURE ÉLECTRIQUE» (voir paragraphe 10.1).
- La borne **24V** (24) peut être utilisée comme pôle positif (+) pour l'alimentation d'appareils externes 24Vdc.
- **SCA** (25) connecte un voyant 24Vdc pour signaler l'état du portail.
- **PP** (26) connecter un bouton pas à pas (NO). Les modes de fonctionnement peuvent être sélectionnés avec le Dip-switch (voir paragraphe 12).
- **STP** (27) connecter un bouton coup de poing (NC) pour arrêter le moteur. En cas d'intervention (ouverture du contact), il arrête instantanément le mouvement du moteur. Après l'intervention, il n'est plus possible d'effectuer aucune manœuvre jusqu'à ce que le contact en configuration normalement fermée (NC) soit correctement rétabli.
- **APP** (30) connecter un bouton (NO) pour ouvrir partiellement le portail.
- **FOT1** (31) connecter une photocellule (NC) (voir paragraphe 8).
- **FOT2** (34) connecter une photocellule (NC) (voir paragraphe 8).
- **SC** (35) connecter un bord sensible (NC ou 8K2) sur le vantail battant M1. Si les sécurités de fermeture ne sont pas utilisées, il est nécessaire de fermer la borne **SC** avec la borne **0V** à l'aide d'un cavalier.
- Les bornes **0V** (22-36-47) sont la masse de l'unité de commande électronique, c'est-à-dire qu'elles doivent être utilisées comme commun pour les entrées ou pôle négatif (-) pour les dispositifs externes alimentés par l'unité de commande électronique.
- **TMR** (32) connecter une horloge externe (NO) pour les ouvertures programmées. L'horloge ne fonctionne qu'en mode pas à pas «Condominium» (voir paragraphe 12).
- **AUX1** (46) connecter un dispositif de sécurité en ouverture (NC). Si les sécurités d'ouverture ne sont pas utilisées, il est nécessaire de fermer la borne **AUX1** avec la borne **0V** à l'aide d'un cavalier.
REMARQUE: sur le display, cette entrée est indiquée par **SA**.
- **CK** (48) utilise cette borne comme alimentation (+) pour les émetteurs des photocellules (voir paragraphe 8).
REMARQUE: à utiliser uniquement si vous souhaitez vérifier les photocellules avant chaque manœuvre, sinon laissez-le déconnecté.
- **CH2 RADIO** (43-44) connecter un dispositif externe à contrôler avec CANAL2 (max. 30Vdc - 0,5A) ou connecter l'entrée **APP** pour effectuer une ouverture partielle avec CANAL2 (voir paragraphe 18).
REMARQUE: le fonctionnement du relais peut être configuré en allant dans le menu RÉGLAGES → «MODE CH2» (voir paragraphe 10.4).
- Connecter une antenne aux bornes **ANT** (42-41), en respectant le pôle chaud et la masse (voir paragraphe 9).

8- PHOTOCELLULES

L'unité de commande électronique **B120+** prévoit l'utilisation d'une photocellules **FOT1** et éventuellement une seconde identifiée comme **FOT2**. Pour exclure une photocellules (ou les deux), il est nécessaire de fermer l'entrée respective à la masse (0V) au moyen d'un cavalier.

REMARQUE:

- Pour portail battant, il est important d'attribuer à **FOT1** la position à l'extérieur de la zone habitable et à **FOT2** la position à l'intérieur de la zone habitable (voir figure ci-contre).
- Pour un portail coulissant, utiliser uniquement **FOT1**.

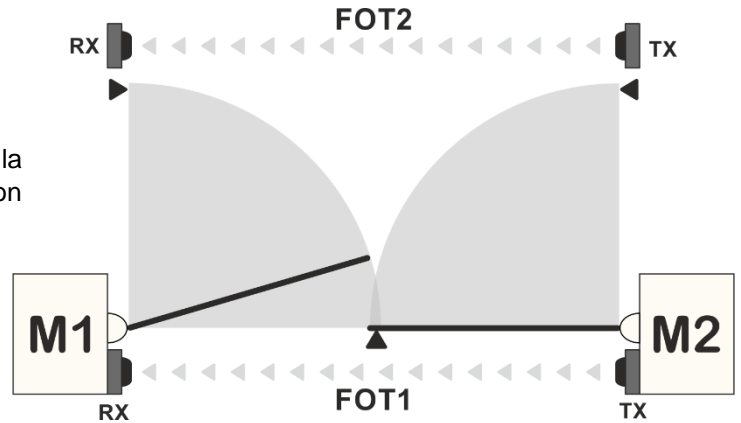

PHOTOCELLULE	DESCRIPTION	FONCTION
FOT1	Photocellules de fermeture	Son intervention bloque uniquement les mouvements de fermeture. Le mode de réouverture peut être configuré dans le menu BASE → «ACTION FOT1» (voir paragraphe 10.1).
FOT2	Photocellules d'ouverture et fermeture	Il bloque les mouvements d'ouverture et de fermeture. Lorsqu'il est relâché, il se rouvre après 1,5 s.

8.1- BRANCHEMENT PHOTOCELLULES SANS CHECK

Ce mode ne nécessite aucun test des photocellules avant chaque manœuvre.

- Connecter l'alimentation des émetteurs TX et des récepteurs RX aux bornes 24 et 36 en respectant les polarités.
- Ponter la borne négative (-) avec un contact de relais du récepteur externe, puis connecter l'autre contact de relais à l'entrée **FOT1** (borne 31).
- Ponter la borne négative (-) avec un contact de relais du récepteur interne, puis connecter l'autre contact de relais à l'entrée **FOT2** (borne 34).

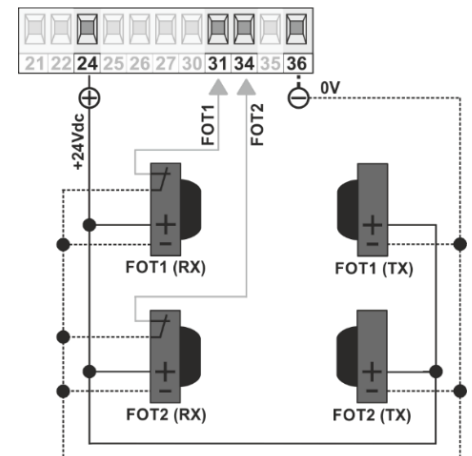

8.2- BRANCHEMENT PHOTOCELLULES AVEC CHECK

Ce mode teste les photocellules avant chaque manœuvre, si ce contrôle échoue (par exemple: photocellule non opérationnelle ou interrompue) le mouvement est bloqué et un message d'erreur apparaît sur l'afficheur.

- Connectez l'alimentation (+) des émetteurs TX à la borne **CK** (48), l'alimentation (+) des récepteurs RX à la borne 24 et l'alimentation (-) à la borne 36.
- Ponter la borne négative (-) avec un contact de relais du récepteur externe, puis connecter l'autre contact de relais à l'entrée **FOT1** (borne 31).
- Ponter la borne négative (-) avec un contact de relais du récepteur interne, puis connecter l'autre contact de relais à l'entrée **FOT2** (borne 34).

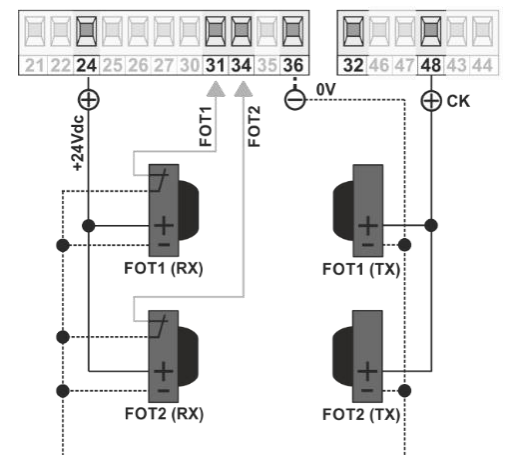

ATTENTION! Le branchement des photocellules, avec ou sans CHECK, doit être effectuée avant de commencer la procédure d'installation automatique.

9- ANTENNE

Brancher le câble de signal d'antenne à la borne 41 et la masse à la borne 42 (voir figure ci-contre).

La présence d'humidité dans les murs ou de pièces métalliques à proximité pourraient nuire à la portée du système. Il est donc recommandé d'installer l'antenne au point le plus élevé possible. Utiliser un câble coaxial de type RG58 ou similaire (impédance 50 Ohm) d'une longueur maximale de 5mt.

REMARQUE: pour les courtes distances, connecter simplement un morceau de fil rigide de 17cm pour les fréquences 433,92MHz ou 8,6 cm pour les fréquences 868MHz.

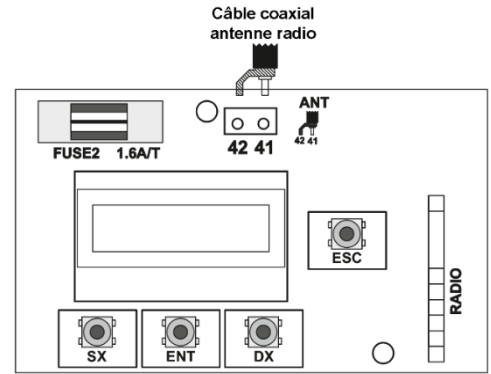

10- MENU

L'unité de commande électronique **B120+** est équipée d'un display pour visualiser les paramètres et de 4 touches pour naviguer dans les différents menus.

TOUCHE	FONCTION
SX	Faire défiler vers la gauche
ENT	Entrer dans les menus et sauvegarder les paramètres
DX	Faire défiler vers la droite
ESC	Sortir des menus et annuler l'opération en cours

- Pour accéder au menu principal, appuyer simultanément sur les touches **SX** et **DX** (voir figure ci-contre).

REMARQUE: l'accès au menu n'est autorisé que si l'unité de commande électronique n'est pas en train d'effectuer des manœuvres.

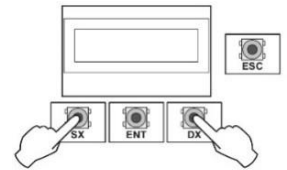

- Pour faire défiler les différents éléments du menu (*BASE* ↔ *AVANCÉ* ↔ *SYSTÈME* ↔ *RÉGLAGES* ↔ *SUR*) utiliser les touches **SX** et/ou **DX** (voir figure ci-dessous), puis appuyer sur la touche **ENT** pour y accéder.

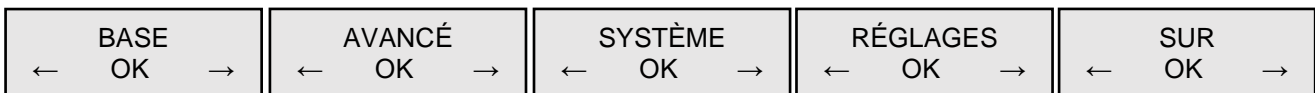







- Dans chaque poste du menu, il est possible de consulter une liste de paramètres avec les touches **SX** et/ou **DX**. Après avoir identifié le paramètre à modifier, appuyer sur la touche **ENT**.
- La valeur du paramètre sélectionné commence à clignoter, cela indique à l'utilisateur que l'on est entré dans le mode de modification des paramètres. À présent, se déplacer avec les touches **SX** et/ou **DX** pour en modifier la valeur, puis appuyer sur **ENT** pour la sauvegarder.

REMARQUE: il est possible à tout moment d'appuyer la touche **ESC** pour quitter le menu ou annuler l'opération en cours. La touche **ESC** permet également d'arrêter le mouvement du portail pendant le fonctionnement normal.

10.1- MENU BASE

DISPLAY	DESCRIPTION
<div style="border: 1px solid black; padding: 5px; text-align: center;"> LAMP SORTIE CONTINUE </div>	<ul style="list-style-type: none"> - CLIGNOTANT SORTIE CONTINUE: utilisez cette fonction si vous avez une clignotant avec un circuit flash intégré. - CLIGNOTANT SORTIE INTERMITTENT: l'unité de commande électronique simule un clignotement, utilisez cette fonction pour transformer une lampe à lumière fixe en une lampe clignotante.
<div style="border: 1px solid black; padding: 5px; text-align: center;"> SERRURE ELECTRIQ 2 s </div>	<p>SERRURE ELECTRIQUE (de 0s à 6s): temps d'activation de la serrure électrique exprimé en secondes. La commande est activée au début de chaque manœuvre d'ouverture et dure le temps programmé. A 0s la serrure électrique est désactivée.</p>
<div style="border: 1px solid black; padding: 5px; text-align: center;"> FE AUTO ACTIF </div>	<ul style="list-style-type: none"> - FERMETURE AUTO ACTIF: active la fermeture automatique au terme du temps de pause. - FERMETURE AUTO DÉSACTIVER: désactive la fermeture automatique.
<div style="border: 1px solid black; padding: 5px; text-align: center;"> TEMPS DE PAUSE 120 s </div>	<p>Ce poste de menu est disponible uniquement si la «<u>FE AUTO ACTIF</u>».</p> <p>TEMPS DE PAUSE (de 0s à 120s): temps de pause avant la fermeture automatique. L'intervention d'une sécurité verrouille le temps de pause, lorsqu'elle est relâchée le temps est redémarré ou porté à 5 secondes en fonction du paramètre PHOTO & T. PAUSE.</p>
<div style="border: 1px solid black; padding: 5px; text-align: center;"> PHOTO & T.PAUSE --- </div>	<p>Ce poste de menu est disponible uniquement si la «<u>FE AUTO ACTIF</u>».</p> <ul style="list-style-type: none"> - PHOTO & T.PAUSE ---: avec portail arrêté et en position d'ouverture totale (ou ouverture partielle), le passage sur la photocellules ramène le temps de pause à la valeur réglée dans le paramètre TEMPS DE PAUSE. - PHOTO & T.PAUSE 5s: avec portail arrêté et en position d'ouverture totale (ou ouverture partielle), le passage sur la photocellules ramène le temps de pause à 5s.
<div style="border: 1px solid black; padding: 5px; text-align: center;"> ACTION FOT1 ARRETEZ </div>	<ul style="list-style-type: none"> - ACTION FOT1 ARRETEZ: pendant la phase de fermeture, l'intervention de la photocellule FOT1 bloque le mouvement du portail; seulement lorsqu'il est relâché, il se rouvre après 1,5s. REMARQUE: lorsque le portail est à l'arrêt (FOT1 obscurci), il est possible de forcer la commande d'ouverture en appuyant sur le bouton PP ou sur le bouton de la radiocommande associée. - ACTION FOT1 ROUVIR: pendant la phase de fermeture, l'intervention de la photocellule FOT1 bloque le mouvement du portail et rouvre immédiatement.
<div style="border: 1px solid black; padding: 5px; text-align: center;"> RETARD FERMET M1 5 s </div>	<ul style="list-style-type: none"> - RETARD FERMET M1 (de 0s à 15s): en phase de fermeture, il définit le décalage entre les deux vantaux afin d'éviter leur chevauchement. <p>En fermeture, le vantail M1 (battante) avance plus tard que le vantail M2 (battue) selon le temps programmé. A 0s le déphasage est désactivé, les vantaux se ferment simultanément.</p>
<div style="border: 1px solid black; padding: 5px; text-align: center;"> RALENTISSEMENT 1 s </div>	<p>RALENTISSEMENT (de 0s à 3s): durée de ralentissement (aussi bien en ouverture qu'en fermeture) pendant laquelle les moteurs se déplacent à vitesse réduite avant d'atteindre les butées mécaniques ou les fins de course électromécaniques. A 0s le ralentissement est désactivé.</p> <p>REMARQUE: avec l'unité de commande installée, le temps de décélération configuré ne peut pas être augmenté, mais seulement diminué. Pour augmenter le temps, il est nécessaire d'effectuer une RÉINITIALISATION DE L'INSTALLATION (voir paragraphe 10.4) et de définir une valeur supérieure, puis de répéter l'installation.</p> <p> ATTENTION! Pour les systèmes sans besoin de ralentissement, il est recommandé de le désactiver avant de démarrer le processus d'installation automatique.</p>
<div style="border: 1px solid black; padding: 5px; text-align: center;"> BORD SENSIBLE NC </div>	<ul style="list-style-type: none"> - BORD SENSIBLE NC: typologie mécanique avec contact normalement fermé. - BORD SENSIBLE 8K2: typologie résistif 8k2ohm. <p>Pendant la manœuvre de fermeture, l'intervention de la barre palpeuse bloque le vantail M1 (battante) et inverse brièvement (durée 1s) pour libérer l'obstacle.</p>

10.2- MENU AVANCÉ

DISPLAY	DESCRIPTION
<div style="border: 1px solid black; padding: 5px; text-align: center;"> FORCE MOTRICE M1 ← 80 % → </div>	<p>Ce poste du menu est disponible uniquement pour les installations avec <u>moteurs électromécaniques</u>.</p> <p>FORCE M1 (de 40% à 100%): réglage de la force du moteur M1 (battante) pour assurer un mouvement correct du vantail.</p> <p> ATTENTION! Ce paramètre influe directement sur la force d'impact. Vérifier, après l'installation, que la valeur programmée respecte les normes de sécurité en vigueur (*). Installer, si besoin est, des dispositifs de sécurité anti-écrasement (**).</p> <p>REMARQUE: une éventuelle modification de ce paramètre nécessitera une réinstallation de l'unité de commande électronique.</p>
<div style="border: 1px solid black; padding: 5px; text-align: center;"> FORCE MOTRICE M2 ← 80 % → </div>	<p>Ce poste du menu est disponible uniquement pour les installations avec <u>moteurs électromécaniques</u>.</p> <p>FORCE M2 (de 40% à 100%): réglage de la force du moteur M2 (battue) pour assurer un mouvement correct du vantail.</p> <p> ATTENTION! Ce paramètre influe directement sur la force d'impact. Vérifier, après l'installation, que la valeur programmée respecte les normes de sécurité en vigueur (*). Installer, si besoin est, des dispositifs de sécurité anti-écrasement (**).</p> <p>REMARQUE: une éventuelle modification de ce paramètre nécessitera une réinstallation de l'unité de commande électronique.</p>
<div style="border: 1px solid black; padding: 5px; text-align: center;"> SENSIBILITÉ M1 ← 75 % → </div>	<p>Ce poste du menu est disponible uniquement pour les installations avec <u>moteurs électromécaniques</u>.</p> <p>SENSIBILITÉ M1 (de 0% à 100%): réglage de la sensibilité à l'obstacle du moteur M1. Plus grande est la valeur, plus grande sera la sensibilité à la détection de l'obstacle.</p> <p> ATTENTION! Ce paramètre influe directement sur la force d'impact. Vérifier que la valeur programmée respecte les normes de sécurité en vigueur (*). Installer, si besoin est, des dispositifs de sécurité anti-écrasement (**).</p>
<div style="border: 1px solid black; padding: 5px; text-align: center;"> SENSIBILITÉ M2 ← 75 % → </div>	<p>Ce poste du menu est disponible uniquement pour les installations avec <u>moteurs électromécaniques</u>.</p> <p>SENSIBILITÉ M2 (de 0% à 100%): réglage de la sensibilité à l'obstacle du moteur M2. Plus grande est la valeur, plus grande sera la sensibilité à la détection de l'obstacle.</p> <p> ATTENTION! Ce paramètre influe directement sur la force d'impact. Vérifier que la valeur programmée respecte les normes de sécurité en vigueur (*). Installer, si besoin est, des dispositifs de sécurité anti-écrasement (**).</p>
<div style="border: 1px solid black; padding: 5px; text-align: center;"> SENS RAL M1 ← 30 % → </div>	<p>SENSIBILITÉ AU RALENTISSEMENT M1 (de 0% à 100%): réglage de la sensibilité à l'obstacle du moteur M1 pendant de ralentissement. Plus grande est la valeur, plus grande sera la sensibilité à la détection de l'obstacle.</p> <p> ATTENTION! Ce paramètre influe directement sur la force d'impact. Vérifier que la valeur programmée respecte les normes de sécurité en vigueur (*). Installer, si besoin est, des dispositifs de sécurité anti-écrasement (**).</p>
<div style="border: 1px solid black; padding: 5px; text-align: center;"> SENS RAL M2 ← 30 % → </div>	<p>SENSIBILITÉ AU RALENTISSEMENT M2 (de 0% à 100%): réglage de la sensibilité à l'obstacle du moteur M2 pendant de ralentissement. Plus grande est la valeur, plus grande sera la sensibilité à la détection de l'obstacle.</p> <p> ATTENTION! Ce paramètre influe directement sur la force d'impact. Vérifier que la valeur programmée respecte les normes de sécurité en vigueur (*). Installer, si besoin est, des dispositifs de sécurité anti-écrasement (**).</p>
<div style="border: 1px solid black; padding: 5px; text-align: center;"> T. DE TRAVAIL M1 ← 60 s → </div>	<p>Ce poste du menu est disponible uniquement pour les installations avec <u>moteurs hydraulique</u>.</p> <p>TEMPS DE TRAVAIL M1 (de 0s à 60s): réglage manuel du temps de travail utile au moteur M1 pour effectuer une manœuvre complète d'ouverture/fermeture.</p> <p>REMARQUE: pour les systèmes avec moteurs électromécaniques, le temps de travail est ajusté automatiquement pendant la phase d'installation et reporté comme information supplémentaire dans le menu SUR.</p>

<div style="border: 1px solid black; padding: 5px; margin: 5px auto; width: 150px;"> T. DE TRAVAIL M2 ← 60 s → </div>	Ce poste du menu est disponible uniquement pour les installations avec <u>moteurs hydraulique</u> . TEMPS DE TRAVAIL M2 (de 0s à 60s): réglage manuel du temps de travail utile au moteur M2 pour effectuer une manœuvre complète d'ouverture/fermeture. REMARQUE: pour les systèmes avec moteurs électromécaniques, le temps de travail est ajusté automatiquement pendant la phase d'installation et reporté comme information supplémentaire dans le menu SUR.
<div style="border: 1px solid black; padding: 5px; margin: 5px auto; width: 150px;"> RET. OUVERTURE M2 ← 2 s → </div>	RETARD EN OUVERTURE M2 (de 0s à 15s): définit le déphasage entre les deux vantaux en phase d'ouverture afin d'éviter leur chevauchement. En ouverture, le vantail M2 (battue) avance plus tard que le vantail M1 (battante) selon le temps programmé. A 0s le déphasage est désactivé, les vantaux s'ouvrent simultanément.
<div style="border: 1px solid black; padding: 5px; margin: 5px auto; width: 150px;"> OUVERTURE PART. ← 50 % → </div>	OUVERTURE PARTIELLE (de 25% à 100%): l'ouverture partielle est un mouvement qui peut être activé uniquement à partir d'un portail complètement fermé; il permet l'ouverture du vantail M1 (battante) selon le pourcentage défini.

(*) Dans l'Union Européenne, appliquer la norme EN12453 pour les limites de force et la norme EN12445 pour la méthode de mesure.

(**) Les forces d'impact peuvent être réduites par l'utilisation de bords sensibles.

10.3 - MENU SYSTÈME

ATTENTION! Ce menu n'est visible que si l'unité de commande électronique n'est pas installée. Pour plus d'informations sur les paramètres configurés dans l'unité de commande électronique, il est nécessaire d'accéder au menu SUR.

DISPLAY	DESCRIPTION
<div style="border: 1px solid black; padding: 5px; margin: 5px auto; width: 150px;"> MOTEUR ← ÉLECTROMÉC. → </div>	- ÉLECTROMÉCANIQUE: installation avec moteurs électromécaniques. - HYDRAULIQUE: installation avec moteurs hydraulique.
<div style="border: 1px solid black; padding: 5px; margin: 5px auto; width: 150px;"> N. MOTEURS ← 2 → </div>	- 1: pour portails à un seul vantail (M1) - 2: pour portails à deux vantaux (M1+M2)
<div style="border: 1px solid black; padding: 5px; margin: 5px auto; width: 150px;"> FCA/FCC ← ABSENT → </div>	FIN DE COURSE OUVERTURE/FERMETURE ABSENT: installations sans fins de course électromécaniques (doit utiliser des butées mécaniques). FIN DE COURSE OUVERTURE/FERMETURE PRÉSENT: installations avec fins de course électromécaniques(***)
<div style="border: 1px solid black; padding: 5px; margin: 5px auto; width: 150px;"> RALENTISSEMENT ← ORDINAIRE → </div>	- ORDINAIRE: en phase de ralentissement la vitesse des moteurs est de 1/2 de la vitesse maximale de fonctionnement. - LENT: en phase de ralentissement, la vitesse des moteurs est de 1/3 de la vitesse maximale de fonctionnement.

(***) L'achat du module en option **FC-EN** est nécessaire.

10.4- MENU RÉGLAGES

DISPLAY	DESCRIPTION
<div style="border: 1px solid black; padding: 5px; margin: 5px auto; width: 150px;"> LANGUE ← ITA → </div>	- LANGUE ITA: unité de commande électronique en langue Italienne - LANGUE ENG: unité de commande électronique en langue Anglaise - LANGUE FRA: unité de commande électronique en langue Française - LANGUE ESP: unité de commande électronique en langue Espagnole
<div style="border: 1px solid black; padding: 5px; margin: 5px auto; width: 150px;"> MODE CH2 ← MONOSTABLE → </div>	- MODE CH2 MONOSTABLE: le relais CH2 ferme le contact pendant toute la durée de la pression de la radiocommande associée. En relâchant la touche, le contact s'ouvre. REMARQUE: les éventuelles perturbations peuvent affecter le fonctionnement. - MODE CH2 BISTABLE: le relais CH2 conserve son état jusqu'à la pression successive sur la radiocommande associée.
<div style="border: 1px solid black; padding: 5px; margin: 5px auto; width: 150px;"> RÉINITIAL INST ← OK → </div>	RÉINITIALISATION INSTALLATION: rétablissement des paramètres enregistrés pendant la procédure d'installation. <u>Après cette réinitialisation, une nouvelle installation sera nécessaire.</u> REMARQUE: les compteurs NOM. MANŒUVRES ne sont pas réinitialisées.

<div style="border: 1px solid black; padding: 5px; width: fit-content; margin: auto;"> RÉINIT. TOTALE ← OK → </div>	<p>RÉINITIALISATION TOTALE: rétablissement de tous les paramètres de l'unité de commande électronique. Cette réinitialisation ramène l'unité de commande électronique aux valeurs d'usine.</p> <p>REMARQUE: les compteurs NOM. MANŒUVRES ne sont pas réinitialisés.</p>
---	---

10.5- MENU SUR

DISPLAY	DESCRIPTION
<div style="border: 1px solid black; padding: 5px; width: fit-content; margin: auto;"> B120+ ← *** → </div>	<p>NOM ET VERSION FW: nom produit et version firmware de l'unité de commande électronique.</p>
<div style="border: 1px solid black; padding: 5px; width: fit-content; margin: auto;"> MOT - NMOT - FCA - FCC ← EL 2 N N → </div>	<p>INFOS SYSTÈME:</p> <p>EL: électromécanique OL: hydraulique N: absents Y: présents</p>
<div style="border: 1px solid black; padding: 5px; width: fit-content; margin: auto;"> T.DE TRAVAIL M1 ← 60 s → </div>	<p>Ce poste du menu est disponible uniquement pour les installations avec <u>moteurs électromécaniques</u>.</p> <p>TEMPS DE TRAVAIL M1: temps de travail employé par le moteur M1 pour effectuer une ouverture/fermeture complète.</p> <p>REMARQUE: lorsque l'unité de commande électronique n'est pas installée, le temps de travail est réglé sur une valeur maximale de 60s.</p>
<div style="border: 1px solid black; padding: 5px; width: fit-content; margin: auto;"> T.DE TRAVAIL M2 ← 60 s → </div>	<p>Ce poste du menu est disponible uniquement pour les installations avec <u>moteurs électromécaniques</u>.</p> <p>TEMPS DE TRAVAIL M2: temps de travail employé par le moteur M2 pour effectuer une ouverture/fermeture complète.</p> <p>REMARQUE: lorsque l'unité de commande électronique n'est pas installée, le temps de travail est réglé sur une valeur maximale de 60s.</p>
<div style="border: 1px solid black; padding: 5px; width: fit-content; margin: auto;"> NOM. MANŒUVRES ← *** → </div>	<p>NOMBRE DE MANŒUVRES: compteur des manœuvres de fermeture effectuées pendant tout le cycle de vie de l'installation.</p>
<div style="border: 1px solid black; padding: 5px; width: fit-content; margin: auto;"> STP FOT1 FOT2 SC ← PP APP TMR SA → </div>	<p>TEST ENTRÉES: permet de vérifier que les entrées fonctionnent correctement. Le nom associé à l'entrée commence à clignoter lorsque votre contact est ouvert/fermé (exemple: un contact normalement fermé (NC) clignote s'il est ouvert).</p>
<div style="border: 1px solid black; padding: 5px; width: fit-content; margin: auto;"> FCA1 FCC1 ← FCA2 FCC2 → </div>	<p>TEST ENTRÉES FIN DE COURSE: vous permet de vérifier l'état des entrées des fins de course. Le nom associé à l'entrée commence à clignoter lorsque votre contact est ouvert (exemple: un contact normalement fermé (NC) clignote s'il est ouvert).</p> <p>REMARQUE: entrées testables uniquement en présence du module optionnel FC-EN.</p>

11- INSTALLATION

- Avant de procéder à l'installation de l'unité de commande électronique **B120+**, assurez-vous que le système est correctement assemblé (moteurs, portail, dispositifs de sécurité, etc.). Ne pas connecter l'unité de commande électronique à un système dont l'installation n'est pas terminée.
- Vérifiez que les connexions vers et depuis l'unité de commande électronique sont conformes au schéma de branchement (voir paragraphe 5).
- Débloquer les moteurs et positionner les vantaux à mi-course puis les bloquer.
- Mettez l'unité de commande électronique sous tension. En cas de comportement anormal, désactivez immédiatement l'interrupteur principal, puis vérifiez à nouveau les branchements effectués.
- Au démarrage de l'unité de commande électronique, la sélection de la langue est demandée, uniquement si l'unité de commande électronique n'est pas installée:

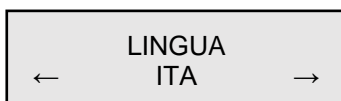

Appuyer sur la touche **DX** ou **SX** pour choisir la langue, puis sur **ENT** pour confirmer.

- Appuyez simultanément sur les touches **DX** et **SX** pour entrer dans le menu principal, puis accédez aux menus BASE, AVANCÉ, SYSTÈME et RÉGLAGES pour régler les paramètres souhaités.

REMARQUE: les paramètres des menus BASE et AVANCÉ peuvent être modifiés même après l'installation.

- Testez la fonctionnalité des entrées en accédant au menu SUR (voir paragraphe 10.5).



ATTENTION! La détection d'obstacles est désactivée lors de l'installation. Assurez-vous qu'il n'y a pas d'objets, de personnes ou d'animaux dans la zone de mouvement du portail. De plus, une éventuelle erreur de connexion de l'unité de commande électronique ne peut pas être exclue, cela peut entraîner un fonctionnement incorrect et donc dangereux du système.

8. Vérifiez maintenant la connexion correcte des moteurs:

OUVERTURE DIREC.
INSTALLER

En maintenant enfoncé le bouton **PP** ou le bouton de la radiocommande associée, le vantail M1 (battante) devra se déplacer en effectuant une ouverture. En fonction du retard en ouverture, le vantail M2 (battue) devra se déplacer successivement. Au relâchement du bouton **PP** ou le bouton de la radiocommande associée, les deux vantaux s'arrêtent.



ATTENTION! Si le sens d'un vantail n'est pas correct, désactiver immédiatement l'interrupteur général et inverser les phases du moteur (AP/CH) associé à ce vantail.

Chaque fois que l'on appuie sur la touche **PP** ou commande radio, la direction des vantaux sera opposée à la précédente.

OUVERTURE DIREC.
INSTALLER

FERMETURE DIREC.
INSTALLER

9. Après avoir vérifié le bon fonctionnement des moteurs et leur direction, ramener les vantaux à mi-course.
10. Appuyer sur la touche **ENT** pour entrer dans le processus d'installation.

DEBUT?
OK

DEBUT INSTALLATION

Appuyer sur la touche **ENT** pour lancer le processus d'apprentissage automatique.
Appuyer sur la touche **ESC** pour annuler le processus d'installation.

11. L'unité de commande électronique effectue de manière autonome certaines manœuvres en fonction de certains paramètres préalablement sélectionnés.
- SYSTÈME AVEC MOTEURS ÉLECTROMÉCANIQUES ET RALENTISSEMENT (0s/1s):
Ouverture complète → fermeture complète → fin
 - SYSTÈME AVEC MOTEURS ÉLECTROMÉCANIQUES ET RALENTISSEMENT (2s/3s):
Ouverture complète → fermeture complète → ouverture partielle → fermeture partielle avec ralentissement → fin.
 - SYSTÈME AVEC MOTEURS HYDRAULIQUES:
L'unité de commande électronique n'effectue aucune manœuvre, ce qui porte les temps de travail relatifs aux moteurs M1 et M2 à la valeur maximale de 60s. Il appartiendra alors à l'installateur de placer les vantaux du portail en position de fermeture complète et de régler manuellement les temps de travail en accédant au menu AVANCÉ → «T. DE TRAVAIL M1» / «T. DE TRAVAIL M2» (voir paragraphe 10.2) de manière à capable d'effectuer une manœuvre d'ouverture complète.
L'unité de commande électronique ajoute toujours un temps supplémentaire de 5s à la valeur réglée.
12. Avec l'unité de commande électronique installée, le display affichera le mode pas à pas sur la première ligne, tandis que l'état du portail sur la deuxième ligne (dans ce cas, il doit être FERMÉ à la fin de l'installation).

REMARQUE: une fois l'unité de commande électronique installée, le temps de travail appris pendant la phase d'installation est contrôlé en permanence afin de l'adapter aux dérives à long terme (vieillesse des pièces mécaniques, conditions climatiques, etc.).

12- DIPSWITCH

L'unité de commande électronique universelle **B120+** intègre un commutateur DIP-switch à 4 voies qui permet de modifier certains paramètres de fonctionnement.

REMARQUE: uniquement si l'unité de commande électronique est installée, à chaque modification des DIP un message relatif à la fonction modifiée s'affichent sur display.

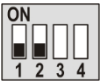
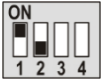
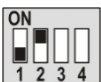
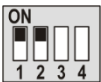
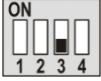
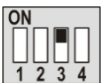
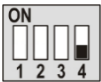
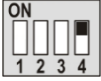
DIP	POSITION	FONCTION	DESCRIPTION
1 OFF 2 OFF		Commande Pas-à-pas PP (ou commande radio)	OUVRE-FERME: à chaque pression du PP (ou commande radio), l'action est accomplie selon la séquence indiquée dans l'objet.
1 ON 2 OFF			OUE. A DISTANCE: la commande PP (ou commande radio) effectue une ouverture. Il est possible d'effectuer une commande de fermeture uniquement avec portail complètement ouvert.
1 OFF 2 ON			OUV-STP-FER-STP: à chaque pression du PP (ou commande radio), l'action est accomplie selon la séquence indiquée dans l'objet.
1 ON 2 ON			CONDOMINIUM: une ouverture est effectuée au moyen d'une commande PP (ou commande radio) ou, si nécessaire, le contact TMR (horloge externe) se ferme. Uniquement si le portail est complètement ouvert, la fermeture se fait automatiquement à l'expiration du temps de pause ou déclenché par l'ouverture du contact TMR .
3 OFF		Coup de bélier	DÉSACTIVÉ
3 ON			ACTIVÉ: au début de la manœuvre d'ouverture, portail fermé, le vantail M1 (battante) se ferme brièvement pour faciliter le déblocage de la serrure électrique. En fin de fermeture, une nouvelle poussée est effectuée pour faciliter le blocage de la serrure électrique.
4 OFF		LAMP avertir	DÉSACTIVÉ: le clignotant s'éclaire simultanément au début de la manœuvre.
4 ON			ACTIVÉ: le clignotant s'éclaire 2,5s avant la manœuvre.

13- SIGNALEMENT SCA (VOYANT PORTAIL OUVERT)

VOYANT LUMINEUX	DESCRIPTION
ÉTEINT	Portail fermé
INTERMITTENT LENT	Portail en mouvement
ÉCLAIRÉ FIXE	Portail arrêté ouvert
INTERMITTENT RAPIDE	Installation nécessaire ou position inconnue
2 CLIGNOTEMENTS	Avis situation d'alarme

14- SIGNALEMENT CLIGNOTANT

LAMP	DESCRIPTION
ÉTEINTE	Portail fermé
ÉCLAIRÉ FIXE / INTERMITTENT (*)	Portail en mouvement
INTERMITTENT RAPIDE	Installation nécessaire ou position inconnue

(*) L'alimentation continue ou intermittente est établie par le paramètre *menu BASE* → «LAMP SORTIE».

15- SIGNALEMENT ALARMES

AVIS DISPLAY	DESCRIPTION	REMARQUE
ERREUR ZCROSS	Erreur lecture synchronisme de réseau	Vérifier l'adéquation de la tension secteur, puis redémarrer l'unité de commande électronique. Si le problème persiste, une réparation s'impose!
ERREUR EEPROM	Erreur sauvegarde données	Contrôler les paramètres saisis puis renouveler la sauvegarde.
ERREUR FIN DE COURSE (*)	Erreur de fin de course	CAS 1: lors du démarrage de l'installation, l'un des interrupteurs de fin de course est enfoncé. Relâcher la fin de course en amenant les vantaux à mi-course, puis redémarrer l'installation. CAS 2: les fins de course sont enfoncées tous les deux (contact ouvert). Cette erreur peut être due au manque de connexion des fins de course ou à leur endommagement.
FINS DE COURSE INVERSÉES (*)	Fin de course d'ouverture/fermeture inversés	Les fins de course d'ouverture et de fermeture sont inversés, vérifier le sens des moteurs et revoir les branchements effectués. Une fois les connexions rétablies, positionner manuellement le portail à mi-course et redémarrer l'unité de commande électronique.
ERREUR BORD SENSIBLE	Erreur de type de sécurité en fermeture SC	La sécurité de fermeture utilisée n'est pas cohérente avec celle paramétrée dans le menu BASE → «BORD SENSIBLE»
ERREUR TRIACS	Erreur contrôle triacs	Redémarrez l'unité de commande électronique et donnez une commande PP/APP pour la réinitialiser. Si l'erreur persiste, l'un des triacs d'entraînement du moteur est endommagé. Travaux de réparation à prévoir!
ERREUR CK SÉCURITÉS	Erreur de vérification du fonctionnement de photocellules	Vérifier qu'il n'y a pas d'obstacles entre les photocellules au début de chaque manœuvre. Si le problème n'est pas dû à des obstacles alors il y a un dysfonctionnement des photocellules.
ERREUR M1	Erreur Moteur 1	Câble moteur M1 interrompu, vérifier l'intégrité des connexions entre le moteur et l'unité de commande électronique.
ERREUR M2	Erreur Moteur 2	Câble moteur M2 interrompu, vérifier l'intégrité des connexions entre le moteur et l'unité de commande électronique.
OBSTACLE SC	Obstacle détecté sur bord sensible SC	Éteindre l'unité de commande électronique et retirer l'obstacle du rayon d'action du portail. Donnez une commande PP/APP pour le restaurer.
OBSTACLE SA	Obstacle détecté sur la sécurité d'ouverture SA	Éteindre la l'unité de commande électronique et retirer l'obstacle du rayon d'action du portail. Donnez une commande PP/APP pour le restaurer.
OBSTACLE M1	Obstacle détecté sur le vantail M1	Retirez l'obstacle et donnez une commande PP/APP pour réinitialiser l'unité de commande électronique.
OBSTACLE M2	Obstacle détecté sur le vantail M2	Retirez l'obstacle et donnez une commande PP/APP pour réinitialiser l'unité de commande électronique.
TEMPS TRAVAIL ÉCHU	Temps de manœuvre échoué	Les vantaux n'ont pas pu atteindre les butées ou les fins de course (*) dans leur temps de travail. Donner une commande PP/APP pour amener l'unité de commande électronique dans une position inconnue.
POSITION INCONNUE	Position indéfinie des vantaux	Donner une commande PP/APP pour permettre à l'unité de commande électronique d'effectuer une ouverture en recherche de butée ou FCA (*). Durant cette phase, la gestion de la détection d'obstacles est désactivée.

(*) Uniquement en présence du module en option FC-EN.

REMARQUE: si les alarmes ci-dessus sont précédées de "TMR ACTIVE", déconnecter l'entrée TMR pour effectuer une manœuvre et réinitialiser l'erreur.

16- FUSIBLES

Pour vérifier et éventuellement remplacer les fusibles, couper l'alimentation secteur à l'aide de l'interrupteur magnétothermique situé en amont du système. Ne pas alimenter la carte sans fusibles ou avec des valeurs différentes de celles indiquées dans le tableau suivant:

FUSIBLE	VALEUR	DESCRIPTION
FUSE1	6,3 A/T	Protection d'entrée d'alimentation 230Vac (moteurs, clignotant, lumière de courtoisie)
FUSE2	1,6 A/T	Protection alimentations internes, sortie 24Vdc et serrure électrique.

17- RADIO

L'unité de commande électronique universelle **B120+** intègre un récepteur radio universel en mesure de mémoriser jusqu'à 40 codes.

La liste des radiocommandes multimarques compatibles avec code fixe et Rolling-code avec des fréquences (433,92-868) MHz est disponible sur notre site Web.

REMARQUE: chaque touche enregistrée correspond à un code.

Exemple: si tous les canaux d'un émetteur à 4 touches sont enregistrés, 4 codes sont saisis dans l'unité de commande électronique.

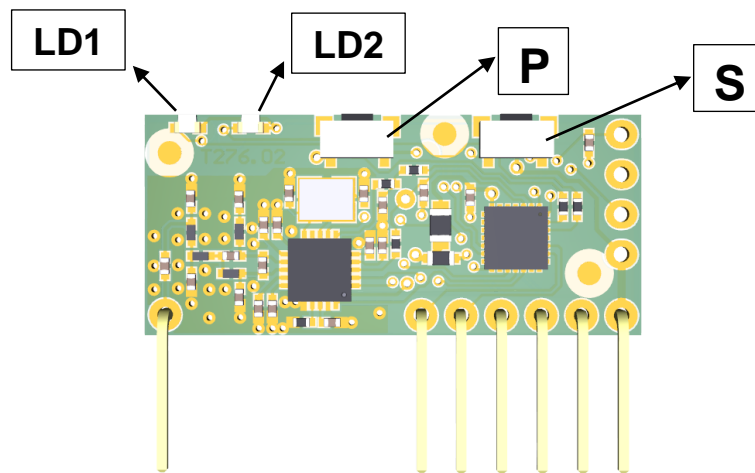

17.1- ENREGISTREMENT D'UNE RADIOCOMMANDE

La procédure d'enregistrement permet d'associer une touche de la radiocommande à un canal récepteur.

Le récepteur a deux canaux :

- CANAL 1: dédié à la fonction **PP** (pas à pas)
- CANAL 2: dédié au pilotage de la sortie **CH2 RADIO**

Pour procéder à l'enregistrement, appuyez sur la touche **P**.

La LED **LD1** se met à clignoter, pour sélectionner le canal 2 appuyer à nouveau sur la touche **P**, la LED **LD2** se met à clignoter.

Après avoir sélectionné le canal souhaité, appuyer sur la touche de la radiocommande à enregistrer et la maintenir pour que les deux LED (**LD1** et **LD2**) du récepteur restent allumées, quelques secondes peuvent s'écouler avant que le récepteur ne lise le nouveau code.

Le type de radiocommande mémorisé sera alors affiché conformément à la grille ci-dessous.

LD1	LD2	DESCRIPTION
ÉCLAIRÉ	1 clignotement	Radiocommande mémorisée comme code fixe
ÉCLAIRÉ	2 clignotements	Radiocommande mémorisée comme Rolling-code
ÉCLAIRÉ	3 clignotements	Radiocommande à Rolling-code mémorisée comme fixe.
ÉCLAIRÉ	ÉCLAIRÉ	Radiocommande mémorisée comme Rolling-code code G

Si, pendant la procédure d'enregistrement d'une radiocommande, la LED du relais associé reste allumée pendant une seconde puis émet un double clignotement lent, envoyer un code SEED supplémentaire via la radiocommande. Ce code est transmis par certaines télécommandes via une touche cachée ou une combinaison de touches. Si la procédure n'est pas connue ou en cas d'impossibilité de transmettre le code SEED, appuyer longuement sur la touche de la radiocommande à enregistrer: ce code sera mémorisé sous forme de code fixe HCS. Appuyer longuement sur la touche jusqu'à la fin de l'enregistrement (**LD1** et **LD2** restent allumées pendant une demi-seconde).

17.2 ANNULATION D'UNE RADIOCOMMANDE

Pour annuler une radiocommande, appuyer sur la touche **P** (la LED **LD1** commence à clignoter), puis appuyer sur la touche **S**.

Lors de cette phase, les LED **LD1** et **LD2** sont allumées, appuyer sur la touche de la radiocommande à annuler et la maintenir jusqu'à ce que toutes les LED s'éteignent.

L'annulation a été effectuée, renouveler l'opération pour toutes les touches des radiocommandes à annuler.

17.3 RÉINITIALISATION TOTALE RADIO

Pour effectuer une réinitialisation complète de la radio, appuyer simultanément sur les touches **P** et **S** pendant 10 secondes et les maintenir jusqu'à ce que les LED clignent rapidement, puis relâcher les touches.

17.4 SIGNALEMENT D'ERREURS

LD1	LD2	DESCRIPTION
CLIGNOTEMENT	ÉCLAIRÉ	Code non trouvé
ÉCLAIRÉ	CLIGNOTEMENT	Mémoire codes pleine
ÉTEINT	CLIGNOTEMENT	Mémoire fréquences pleine

- Code non trouvé:
La radiocommande à annuler n'est pas présente dans le récepteur ou n'a pas été correctement interprétée. Renouveler l'opération d'annulation.
- Mémoire codes pleine:
Aucune autre radiocommande n'est acceptée car la mémoire du récepteur est pleine. Annuler une radiocommande inutilisée et réessayer.
- Mémoire fréquences pleine:
La limite maximale des fréquences disponibles a été atteinte. La capacité de mémorisation du récepteur des différentes fréquences est limitée, il ne sera pas possible de mémoriser la radiocommande en question.

REMARQUE: le récepteur vous permet de mémoriser jusqu'à 8 créneaux de fréquences différentes.

Les fréquences (433,92 et 868) MHz occupent chacune un emplacement mémoire, tandis que les autres fréquences occupent chacune 3 emplacements mémoire.

18- OUVERTURE PARTIELLE AVEC CH2 RADIO

L'unité de commande électronique **B120+** permet d'utiliser le deuxième canal radio **CH2 RADIO** comme ouverture partielle par radiocommande.

1. Connectez la sortie relais (borne 43) à la masse **0V** (borne 47).
2. Connectez l'entrée **APP** (borne 30) à l'autre sortie relais (borne 44).

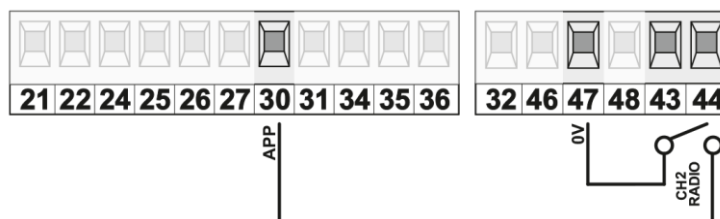

3. Régler dans le menu **RÉGLAGES** → «MODE CH2 MONOSTABLE».
4. Enregistrez sur **CANAL2** la clé de la radiocommande que vous comptez utiliser pour ouvrir partiellement le vantail M1 (voir paragraphe 17.1).

19- ÉCOULEMENT RAE

L'élimination des matériaux doit se faire conformément à la réglementation en vigueur, et il est conseillé de les séparer par nature (carton, plastique, pièces électriques).



20- DÉCLARATION DE CONFORMITÉ

Par la présente Eutech Electronics S.r.l. déclare que l'unité de commande électronique **B120+** est conforme aux exigences essentielles établies par la directive 2014/53/UE (RED).

	REGISTRE DE MAINTENANCE
Assistance Technique: (Nom, adresse, téléphone, technicien de référence)	

DONNÉES TECHNIQUES DE LA PORTAIL MOTORISÉ ET DE L'INSTALLATION:

Client	(Nom, adresse, personne de référence)
Numéro de commande	(Numéro et date de la commande client)
Modèle et description	(Typologie de portail)
Dimensions et poids	(Dimensions et poids du portail)
Numéro de série	(Numéro d'identification de portail)
Lieu	(Adresse d'installation)

LISTE DES COMPOSANTS INSTALLÉS:

Moteur/Groupe actionnement:	(Modèle, type, numéro de série)
Cadre électrique	(Modèle, type, numéro de série)
Photocellules	(Modèle, type, numéro de série)
Dispositifs de sécurité	(Modèle, type, numéro de série)
Dispositifs de commande	(Modèle, type, numéro de série)
Dispositifs radio	(Modèle, type, numéro de série)
Clignotant	(Modèle, type, numéro de série)
Autre	(Modèle, type, numéro de série)



c'est une marque Eutech Electronics S.r.l.



**Via dei Gelsi 19, 31010 Godega di S.U. (TV) - ITALIA
Tel. +39 0438 1910012
www.bebsmarthome.it
info@eutechelectronics.it
Made in Italy**

