

Barrière automatique série GARD

FA00571-FR

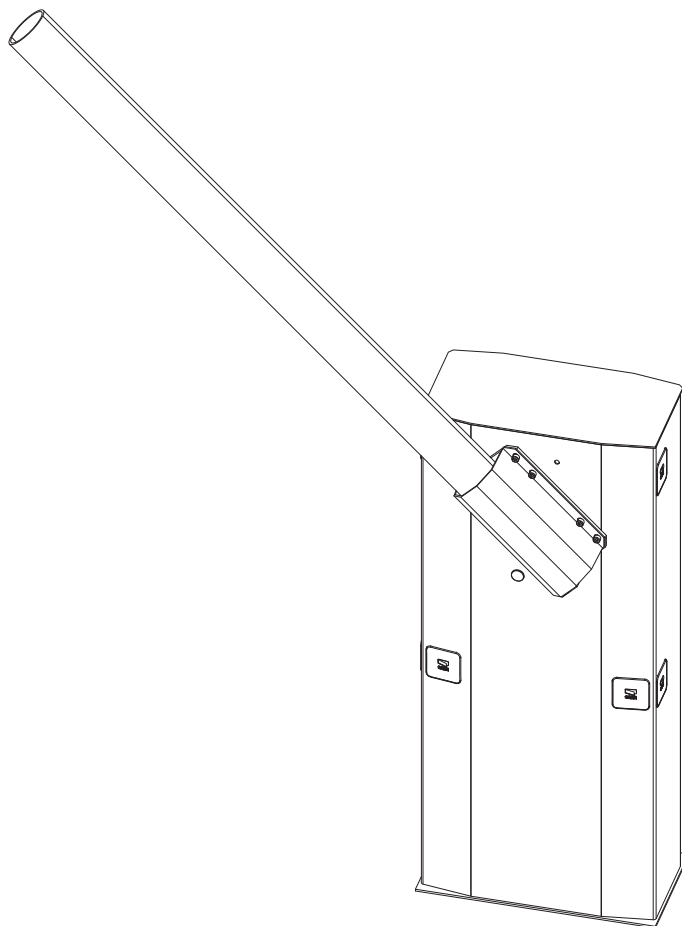

G5000

MANUEL D'INSTALLATION, D'UTILISATION ET D'ENTRETIEN

FR Français

Fabbricante / Manufacturer / Hersteller / Fabricant / Fabricante / Fabricante
/ Wytwórca / Fabrikant

Came S.p.a.

indirizzo / address / adresse / adresse / direccìon / endereço / adres / adres

Via Martiri della Libertà 15 - 31030 Dosson di Casier, Treviso - Italy



DICHIARA CHE LA BARRIERA STRADALE / DECLARES THAT THE AUTOMATIC BARRIERS /
ERKLÄRT DASS DIE AUTOMATISCHE SCHRANKENSYSTEME / DECLARE QUE LA BARRIERE AUTOMATIQUE
/ DECLARA QUE LA BARRERAS AUTOMÁTICAS / DECLARA QUE A BARREIRA AUTOMÁTICA
/ OSWIADCZA ZE SZLABANY AUTOMATYCZNA / VERKLAART DAT DE AUTOMATISCHE SLAGBOOM

G5000

E' CONFORME ALLE DISPOSIZIONI DELLE SEGUENTI DIRETTIVE / IT COMPLIES WITH THE PROVISIONS OF THE FOLLOWING
DIRECTIVES / DEN VORGABEN DER FOLGENDEN RICHTLINNIEN ENTSPRECHEN / IL EST CONFORMES AUX DISPOSITIONS
DES DIRECTIVES SUIVANTES / CUMPLEN CON LAS DISPOSICIONES DE LAS SIGUIENTES DIRECTIVAS / ESTÃO DE ACORDO
COM AS DISPOSIÇÕES DAS SEGUINTE DIRECTIVAS / SA ZGODNE Z POSTANOWIENIAMI NASTĘPUJĄCYCH DYREKTYW
EUROPEJSKICH / VOLDOEN AAN DE VOORSCHRIFTEN VAN DE VOLGENDE RICHTLIJNEN:

- COMPATIBILITA' ELETTROMAGNETICA / ELECTROMAGNETIC COMPATIBILITY / ELEKTROMAGNETISCHE
VERTRÄGLICHKEIT / COMPATIBILITÉ ÉLECTROMAGNETIQUE / COMPATIBILIDAD ELECTROMAGNETICA / COMPATIBILI-
DADE ELETTROMAGNETICA / KOMPATYBILNOŚCI ELEKTROMAGNETYCZNEJ / ELEKTROMAGNETISCHE COMPATIBI-
LITEIT : 2014/30/UE.

Riferimento norme armonizzate ed altre norme tecniche / Refer to
European regulations and other technical regulations / Harmonisierte
Bezugsnormen und andere technische Vorgaben / Référence aux normes
harmonisées et aux autres normes techniques / Referencia normas
armonizadas y otras normas técnicas / Referência de normas harmoniza-
das e outras normas técnicas / Odnosne normy ujednolicone i inne normy
techniczne / Geharmoniseerde en andere technische normen waarnaar is
verwezen

EN 61000-6-2:2005
EN 61000-6-3:2007+A1:2011
EN 62233:2008
EN 60335-1:2012+A11:2014
EN 60335-2-103:2015

RISPETTA I REQUISITI ESSENZIALI APPLICATI / MEET THE APPLICABLE ESSENTIAL REQUIREMENTS / DEN WESENTLICHEN
ANGEWANDTEN ANFORDERUNGEN ENTSPRECHEN / RESPECTENT LES CONDITIONS REQUISES NECESSAIRES APPLIQUEES:
/ CUMPLN CON LOS REQUISITOS ESENCIALES APLICADOS / RESPETAM O REQUISITOS ESSENCIAIS APLICADOS /
SPELNIAJA PODSTAWOWE WYMAGANE WYRUNKI / VOLDOEN AAN DE TOEPASBARE MINIMUM EISEN:

1.1.3; 1.1.5; 1.2.1; 1.2.2; 1.3.2; 1.3.7; 1.3.8.1; 1.4.1; 1.4.2; 1.5.1; 1.5.6; 1.5.8; 1.5.9; 1.5.11; 1.5.13; 1.6.1; 1.6.3; 1.6.4;
1.7.1; 1.7.2; 1.7.4

PERSONA AUTORIZZATA A COSTITUIRE LA DOCUMENTAZIONE TECNICA PERTINENTE / PERSON AUTHORISED TO COMPILE THE RELEVANT TECHNICAL DOCUMENTATION /
PERSON DIE BEVOLLMÄCHTIGT IST, DIE RELEVANTEN TECHNISCHEN UNTERLAGEN ZUSAMMENZUSTELLEN / DOCUMENTATION TECHNIQUE SPECIFIQUE D'AUTORISATION
A CONSTRUIRE DE / PERSONA FACULTADA PARA ELABORAR LA DOCUMENTACIÓN TÉCNICA PERTINENTE / PESSOA AUTORIZADA A CONSTITUIR A DOCUMENTAÇÃO TÉCNICA
PERTINENTE / OSOBA UPOWAZNIONA DO ZREDAGOWANIA DOKUMENTACJI TECHNICZNEJ / DEGENE DIE GEMACHTIGD IS DE RELEVANTE TECHNISCHEN DOCUMENTEN
SAMEN TE STELLEN.

CAME S.p.a.

La documentazione tecnica pertinente è stata compilata in conformità all'allegato VII B. / The pertinent technical documentation has been drawn up in compliance with attached
document VII B. / Die relevante technische Dokumentation wurde entsprechend der Anlage VII B ausgestellt. / La documentation technique spécifique a été remplie conformément à
l'annexe IIB / La documentación técnica pertinente ha sido rellenada en cumplimiento con el anexo VII B. / A documentação técnica pertinente foi preenchida de acordo com o anexo
VII B. / Odnosna dokumentacja techniczna została zredagowana zgodnie z załącznikiem VII B. / De technische documentatie terzake is opgesteld in overeenstemming met de bijlage VII B.

CAME S.p.a. si impegna a trasmettere, in risposta a una richiesta adeguatamente motivata delle autorità nazionali, informazioni pertinenti sulle quasi macchine, e / Came S.p.A., following
a duly motivated request from the national authorities, undertakes to provide information related to the quasi machines, and / Die Firma Came S.p.A. verpflichtet sich auf eine angemessen
motivierte Anfrage der staatlichen Behörden Informationen über die unvollständigen Maschinen, zu übermitteln, und / Came S.p.A. s'engage à transmettre, en réponse à une demande
bien fondée de la part des autorités nationales, les renseignements relatifs aux quasi machines / Came S.p.A. se compromete a transmitir, como respuesta a una solicitud adecuadamente
fundada por parte de las autoridades nacionales, informaciones relacionadas con las cuasimáquinas / Came S.p.A. compromete-se em transmitir, em resposta a uma solicitação motivada
apropriadamente pelas autoridades nacionais, informações pertinentes às partes que compoñan máquinas / Came S.p.A. zobowiązuje się do udzielenia informacji dotyczących maszyn
nieukonczonych na odpowiednio umotywowana prośbę, złożoną przez kompetentne organy państwowe / Came S.p.A. verbindt zich ertoe om op met redenen omkleed verzoek van de
nationale autoriteiten de relevante informatie voor de niet voltooidde machine te verstrekken,

VIETA / FORBIDS / VERBIETET / INTERDIT / PROHIBE / PROIBE / ZABRANIA SIE / VERBIEDT

la messa in servizio finché la macchina finale in cui deve essere incorporata non è stata dichiarata conforme, se del caso alla 2006/42/CE. / commissioning of the above mentioned until such
moment when the final machine into which they must be incorporated, has been declared compliant, if pertinent, to 2006/42/CE. / die Inbetriebnahme bevor die „Endmaschine“ in die die
unvollständige Maschine eingebaut wird, als konform erklärt wurde, gegebenenfalls gemäß der Richtlinie 2006/42/EU. / la mise en service tant que la machine finale dans laquelle elle doit
être incorporée n'a pas été déclarée conforme, le cas échéant, à la norme 2006/42/CE. / la puesta en servicio hasta que la máquina final en la que será incorporada no haya sido declarada
de conformidad de acuerdo a la 2006/42/CE / a colocação em funcionamento, até que a máquina final, onde devem ser incorporadas, não for declarada em conformidade, se de acordo
com a 2006/42/CE. / Uruchomienia urzadzenia do czasu, kiedy maszyna, do której ma być wbudowany, nie zostanie oceniona jako zgodna z wymogami dyrektywy 2006/42/WE, jeśli taka
procedura była konieczna. / deze in werking te stellen zolang de eindmachine waarin de niet voltooidde machine moet worden ingebouwd in overeenstemming is verklaard, indien toepasselijk
met de richtlijn 2006/42/EG.

Dosson di Casier (TV)
30 Luglio / July / Juli / Juillet /
Julio / Julho / Lipiec / Juli 2017

Amministratore Delegato / Managing Director /
General Direktor / Directeur Général / Director General /
Administrador Delegado / Dyrektor Zarządzający /
Algemeen Directeur

Andrea Meruzzo

Fascicolo tecnico a supporto / Supporting technical dossier / Unterstützung technische Dossier / soutien dossier technique / apoyo expediente
técnico / apoiar dossier técnico / wspieranie dokumentacji technicznej / ondersteunende technische dossier: 001G5000

Came S.p.a.

Via Martiri della Libertà, 15 - 31030 Dosson di Casier - Treviso - Italy - Tel. (+39) 0422 4940 - Fax (+39) 0422 4941
info@came.it - www.came.com

Cap. Soc. 1.610.000,00 € - C.F. e P.I. 03481280265 - VAT IT 03481280265 - REA TV 275359 - Reg Imp. TV 03481280265

DICHIARAZIONE DI INCORPORAZIONE allegato / DECLARATION OF INCORPORATION annex / ERKLÄRUNG FÜR DEN
EINBAU anhang / DÉCLARATION D'INCORPORATION annexe / DECLARACION DE INCORPORACION anexo / DECLARAÇÃO
DE INCORPORAÇÃO anexo / DEKLARACJA WBUDOWANIA załącznik / INBOUWERKLARING bijlage IIB - 2006/42/CE



INSTRUCTIONS GÉNÉRALES POUR L'UTILISATEUR

⚠ ATTENTION ! Consignes de sécurité importantes.
Respecter scrupuleusement les présentes instructions pour la sécurité des personnes.
Conserver ces instructions.

LIRE TOUTES LES CONSIGNES DE SÉCURITÉ AVANT D'UTILISER LE PRODUIT • LE PRODUIT NE DEVRA ÊTRE DESTINÉ QU'À L'UTILISATION POUR LAQUELLE IL A ÉTÉ EXPRESSÉMENT CONÇU. TOUTE AUTRE UTILISATION EST À CONSIDÉRER COMME DANGEREUSE. CAME S.P.A. DÉCLINE TOUTE RESPONSABILITÉ EN CAS DE DOMMAGES PROVOQUÉS PAR DES UTILISATIONS IMPROPRES, INCORRECTES OU DÉRAISONNABLES • LE PRODUIT FOURNI PAR CAME S.P.A. EST UNE « QUASI-MACHINE » (TEL QU'IL EST DÉFINI CONFORMÉMENT À LA DIRECTIVE MACHINES 2006/42/CE). UNE « QUASI-MACHINE » EST, PAR DÉFINITION, UN ENSEMBLE QUI CONSTITUE PRESQUE UNE MACHINE, MAIS QUI NE PEUT ASSURER À LUI SEUL UNE APPLICATION DÉFINIE. LES QUASI-MACHINES SONT UNIQUEMENT DESTINÉES À ÊTRE INCORPORÉES OU ASSEMBLÉES À D'AUTRES MACHINES OU À D'AUTRES QUASI-MACHINES OU ÉQUIPEMENTS EN VUE DE CONSTITUER UNE MACHINE À LAQUELLE S'APPLIQUE LA DIRECTIVE 2006/42/CE. L'INSTALLATION FINALE DOIT ÊTRE CONFORME À LA DIRECTIVE EUROPÉENNE 2006/42/CE ET AUX NORMES EUROPÉENNES DE RÉFÉRENCE : EN 13241-1, EN 12453, EN 12445 ET EN 12635. • EN CAS DE BARRIÈRES POUR VÉHICULES, IL EST OBLIGATOIRE D'UTILISER LE PASSAGE PIÉTON SITUÉ À PROXIMITÉ DE L'AUTOMATISME LUI-MÊME. PRÉVOIR DES PANNEAUX SIGNALANT AUX PIÉTONS QU'IL EST INTERDIT DE PASSER À TRAVERS L'ACCÈS VÉHICULES ET LES POSITIONNER BIEN EN VUE. EN CAS DE BARRIÈRE MIXTE (VÉHICULES ET PIÉTONS), FAIRE TRÈS ATTENTION LORS DU PASSAGE À TRAVERS L'ACCÈS. L'EFFECTUER EN S'ÉLOIGNANT LE PLUS POSSIBLE DE L'AXE DE ROTATION DE LA LISSE, AVEC AUTOMATISME ARRÊTÉ ET LISSE EN POSITION TOTALEMENT OUVERTE • TOUTES LES OPÉRATIONS NÉCESSAIRES À LA RÉALISATION DE L'INSTALLATION NE DOIVENT ÊTRE EXÉCUTÉES QUE PAR DU PERSONNEL QUALIFIÉ • IL EST POSSIBLE DE DEMANDER À L'INSTALLATEUR QUALIFIÉ UN ÉVENTUEL APPROFONDISSEMENT DES RISQUES RÉSIDUELS ASSOCIÉS À L'INSTALLATION ET AU FONCTIONNEMENT DES DISPOSITIFS DE COMMANDE • IL EST RECOMMANDÉ DE DEMANDER ET DE CONSERVER TOUS LES MANUELS D'UTILISATION DES PRODUITS COMPOSANT LA MACHINE FINALE • IL EST INTERDIT AUX UTILISATEURS D'EXÉCUTER DES OPÉRATIONS QUI NE LEUR AURAIENT PAS ÉTÉ EXPRESSÉMENT DEMANDÉES OU QUI NE SERAIENT PAS INDIQUÉES DANS LES MANUELS. POUR LES RÉPARATIONS, LES RÉGLAGES ET POUR L'ENTRETIEN CURATIF, S'ADRESSER AU CENTRE D'ASSISTANCE TECHNIQUE SPÉCIALISÉ • CET APPAREIL PEUT ÊTRE UTILISÉ PAR DES ENFANTS ÂGÉS DE PLUS DE 8 ANS ET PAR DES PERSONNES AUX CAPACITÉS PHYSIQUES, SENSORIELLES OU MENTALES RÉDUITES, OU PAR DES PERSONNES DOTÉES D'UNE EXPÉRIENCE ET D'UNE CONNAISSANCE INSUFFISANTES, À CONDITION QU'ELLES SOIENT SURVEILLÉES OU QU'ELLES AIENT REÇU DES INSTRUCTIONS SUR L'UTILISATION EN TOUTE SÉCURITÉ DE L'APPAREIL ET SUR LA COMPRÉHENSION DES DANGERS Y ÉTANT LIÉS • LES ENFANTS NE DOIVENT PAS JOUER AVEC L'APPAREIL, AVEC SES COMMANDES OU AVEC LES ÉMETTEURS • SURVEILLER LES ENFANTS AFIN D'ÉVITER QU'ILS NE JOUENT AVEC L'APPAREIL ET AVEC SES DISPOSITIFS DE COMMANDE • LE NETTOYAGE ET L'ENTRETIEN DONT EST CHARGÉ L'UTILISATEUR NE DOIVENT PAS ÊTRE EFFECTUÉS PAR DES ENFANTS SANS SURVEILLANCE • CONTRÔLER FRÉQUEMMENT L'INSTALLATION POUR S'ASSURER DE L'ABSENCE DE DÉSÉQUILIBRES ET DE SIGNES D'USURE. • N'EFFECTUER DES RÉPARATIONS OU DES RÉGLAGES QUE S'ILS SONT NÉCESSAIRES. • EN CAS DE RÉPARATIONS OU DE MODIFICATIONS NÉCESSAIRES DE L'INSTALLATION, DÉBLOQUER L'AUTOMATISME ET NE L'UTILISER QU'APRÈS LE RÉTABLISSEMENT DES CONDITIONS DE SÉCURITÉ DE LA PART DU PERSONNEL QUALIFIÉ • COUPER LE COURANT ÉLECTRIQUE AVANT DE DÉBLOQUER L'AUTOMATISME POUR DES OUVERTURES MANUELLES ET AVANT TOUTE AUTRE OPÉRATION AFIN D'ÉVITER DES SITUATIONS DE DANGER. LIRE LES INSTRUCTIONS • SI LE CÂBLE D'ALIMENTATION EST ENDOMMAGÉ, SON REMPLACEMENT DOIT ÊTRE EFFECTUÉ PAR LE FABRICANT, OU PAR SON SERVICE D'ASSISTANCE TECHNIQUE AGRÉÉ, OU PAR UNE PERSONNE DÛMENT QUALIFIÉE AFIN DE PRÉVENIR TOUT RISQUE • ÉVITER D'EFFECTUER DES OPÉRATIONS ET DE STATIONNER À PROXIMITÉ DE LA LISSE OU DES ORGANES MÉCANIQUES EN MOUVEMENT • NE PAS PÉNÉTRER DANS LE RAYON D'ACTION DE LA BARRIÈRE EN MOUVEMENT • NE PAS S'OPPOSER AU MOUVEMENT DE LA LISSE NI L'EMPÊCHER DE MANIÈRE À NE PROVOQUER AUCUNE SITUATION DANGEREUSE • FAIRE TOUJOURS TRÈS ATTENTION AUX POINTS DANGEREUX QUI DEVRONT ÊTRE SIGNALÉS PAR DES PICTOGRAMMES ET/OU DES BANDES JAUNES ET NOIRES SPÉCIFIQUES • DURANT L'UTILISATION D'UN SÉLECTEUR OU D'UNE COMMANDE EN MODALITÉ « ACTION MAINTENUE », TOUJOURS S'ASSURER DE L'ABSENCE DE TOUTE PERSONNE DANS LE RAYON D'ACTION DES PARTIES EN MOUVEMENT JUSQU'AU RELÂCHEMENT DE LA COMMANDE • L'ACTIONNEMENT DE LA BARRIÈRE PEUT AVOIR LIEU À TOUT MOMENT ET SANS AUCUN PRÉAVIS EN CAS DE COMMANDE À DISTANCE OU D'ACTIVATION DE LA FERMETURE AUTOMATIQUE • IL EST INTERDIT D'ACCÉDER À DES PARTIES INTERNES PROTÉGÉES • LE DISPOSITIF ÉMET UN NIVEAU DE PRESSION SONORE ÉGAL OU INFÉRIEUR À 70 dB (A) • EN CAS DE MAUVAIS FONCTIONNEMENT OU DE DOMMAGE STRUCTUREL, INTERROMPRE TOUTE OPÉRATION ET S'ADRESSER AU PERSONNEL QUALIFIÉ • NE PAS ACTIONNER L'AUTOMATISME EN PRÉSENCE DE PERSONNES, D'ANIMAUX OU DE CHOSSES DANS LA ZONE DE MOUVEMENT.

LA FIGURE ILLUSTRE DEUX INSTALLATIONS STANDARDS : ① BARRIÈRE MIXTE ET ② BARRIÈRE POUR VÉHICULES. ELLE INDIQUE EN OUTRE LES PRINCIPAUX POINTS POTENTIELLEMENT DANGEREUX POUR LES PERSONNES.

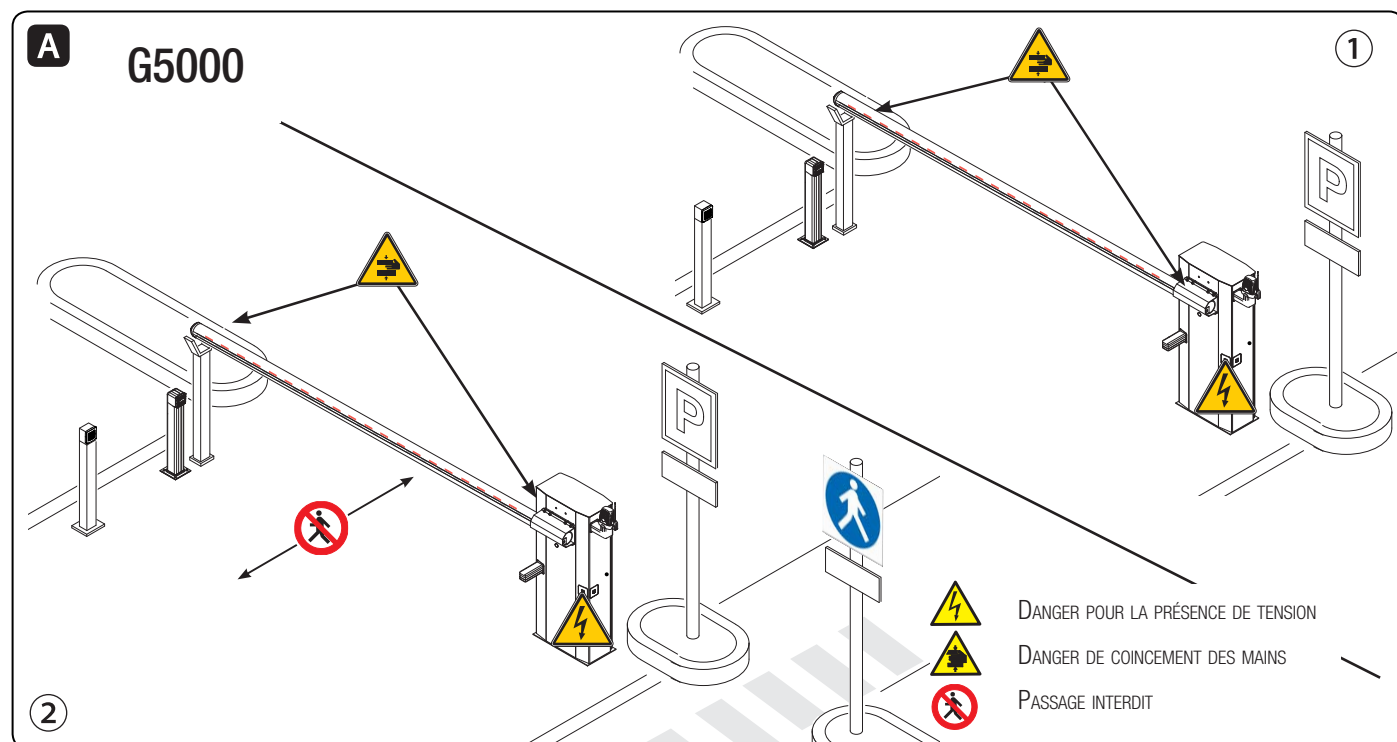

DÉBLOCAGE MANUEL

Attention ! L'opération de déblocage peut s'avérer dangereuse pour l'utilisateur quand, pour un motif quelconque - lisse mal fixée, arrachée ou cassée suite à un accident, etc. - les ressorts en tension ne garantissent plus l'équilibrage ! Ces derniers peuvent donc provoquer une rotation brusque du dispositif de fixation de la lisse et/ou de la lisse elle-même.

DÉBRAYAGE (figure)

Introduire la clé dans la serrure, la tourner dans le sens horaire et soulever manuellement la lisse.

EMBRAYAGE (figure)

Pour bloquer à nouveau la lisse, tourner la clé dans le sens anti-horaire.

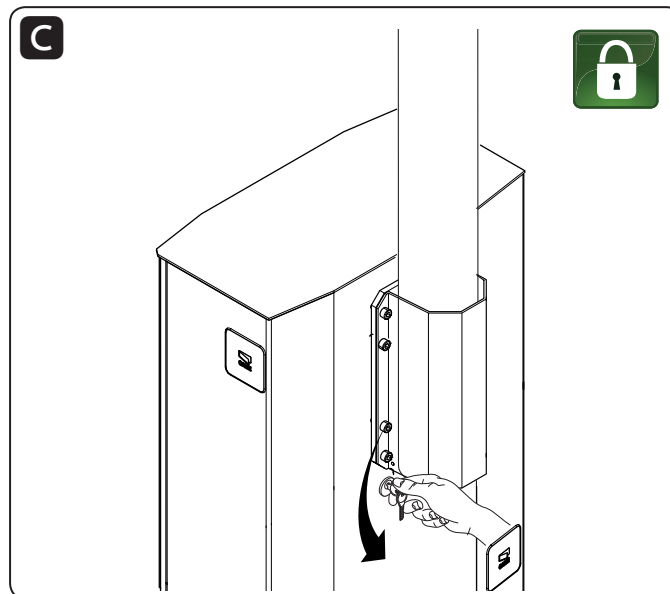
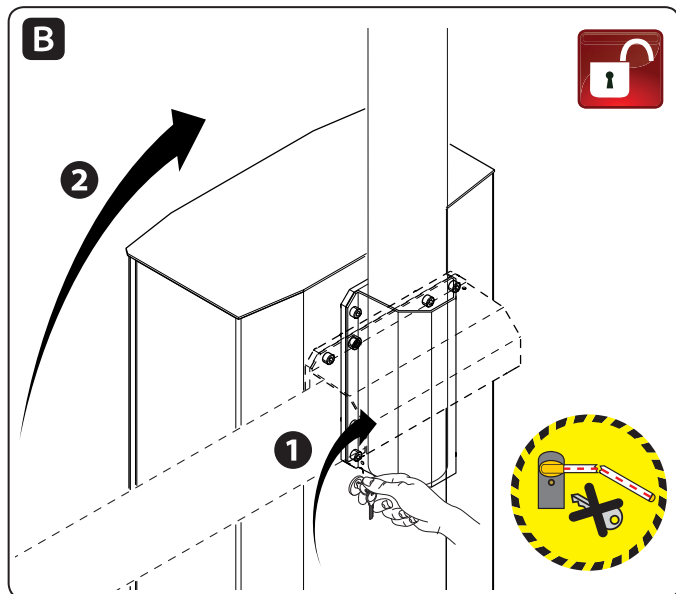

ENTRETIEN

⚠ **METTRE L'AUTOMATISME HORS TENSION DURANT LES OPÉRATIONS DE NETTOYAGE, D'ENTRETIEN ET DE REMPLACEMENT DES COMPOSANTS (À L'EXCLUSION DE L'OPÉRATION B)**

Il faut effectuer, au moins tous les 6 mois, de simples interventions d'entretien de routine.

⚠ **Avoir soin d'effectuer cette opération hors de la zone de manœuvre de la lisse.**

- A - Nettoyer les verres des photocellules à l'aide d'un chiffon légèrement humidifié d'eau. Ne pas utiliser de solvants ni d'autres produits chimiques.
- B - S'assurer du bon fonctionnement des photocellules en interposant un objet entre elles durant l'actionnement de l'automatisme : les photocellules fonctionnent correctement en cas d'inversion ou de blocage de la manœuvre.
- C - S'assurer de l'absence de tout obstacle pouvant compromettre le fonctionnement normal de l'automatisme (ex. : végétation dans le rayon d'action des photocellules ou bien modifications/défaillances structurelles de la barrière).

En cas de réparations, de modifications de l'installation, etc., s'adresser à du personnel qualifié et noter les interventions.

CE QU'IL FAUT FAIRE

PROBLÈMES	CAUSES POSSIBLES	REMÈDES POSSIBLES
La barrière n'effectue ni l'ouverture ni la fermeture	<ul style="list-style-type: none"> • Absence d'alimentation • Le motoréducteur est débloquenté • L'émetteur émet un signal faible ou inexistant • Porte de visite ouverte • I Bouton/s et/ou sélecteurs bloqué/s 	<ul style="list-style-type: none"> • Contrôler l'alimentation secteur • Bloquer le motoréducteur • Remplacer les piles • Contrôler que la porte de visite est correctement verrouillée • Contrôler le bon état du/des dispositif/s et/ou des câbles électriques
La barrière s'ouvre mais ne se ferme pas	<ul style="list-style-type: none"> • Les photocellules sont activées 	<ul style="list-style-type: none"> • S'assurer de l'absence de tout obstacle dans le rayon d'action des photocellules

⚠ **S'il est impossible de résoudre le problème en suivant les indications fournies dans le tableau ou en cas d'anomalies, mauvais fonctionnements, bruit, vibrations suspectes ou comportements imprévus de l'installation, s'adresser au personnel qualifié.**



⚠ ATTENTION ! Consignes de sécurité importantes.



**Suivre toutes les instructions étant donné qu'une installation incorrecte peut provoquer de graves lésions.
Avant toute opération, lire également les instructions générales réservées à l'utilisateur.**

CE PRODUIT NE DEVRA ÊTRE DESTINÉ QU'À L'UTILISATION POUR LAQUELLE IL A ÉTÉ EXPRESSÉMENT CONÇU. TOUTE AUTRE UTILISATION EST À CONSIDÉRER COMME DANGEREUSE. CAME S.P.A. DÉCLINE TOUTE RESPONSABILITÉ EN CAS DE DOMMAGES PROVOQUÉS PAR DES UTILISATIONS IMPROPRES, INCORRECTES OU DÉRAISONNABLES.

• LE PRODUIT DONT IL EST QUESTION DANS CE MANUEL EST DÉFINI, CONFORMÉMENT À LA DIRECTIVE MACHINES 2006/42/CE, COMME UNE « QUASI-MACHINE ». UNE « QUASI-MACHINE » EST, PAR DÉFINITION, UN ENSEMBLE QUI CONSTITUE PRESQUE UNE MACHINE, MAIS QUI NE PEUT ASSURER À LUI SEUL UNE APPLICATION DÉFINIE. LES QUASI-MACHINES SONT UNIQUEMENT DESTINÉES À ÊTRE INCORPORÉES OU ASSEMBLÉES À D'AUTRES MACHINES OU À D'AUTRES QUASI-MACHINES OU ÉQUIPEMENTS EN VUE DE CONSTITUER UNE MACHINE À LAQUELLE S'APPLIQUE LA DIRECTIVE 2006/42/CE. L'INSTALLATION FINALE DOIT ÊTRE CONFORME À LA DIRECTIVE EUROPÉENNE 2006/42/CE ET AUX NORMES EUROPÉENNES DE RÉFÉRENCE : EN 13241-1, EN 12453, EN 12445 ET EN 12635. • POUR CES MOTIFS, TOUTES LES OPÉRATIONS INDICÉES DANS CE MANUEL NE DOIVENT ÊTRE EXÉCUTÉES QUE PAR DU PERSONNEL QUALIFIÉ • LA POSITION DES CÂBLES, LA POSE, LA CONNEXION ET L'ESSAI DOIVENT ÊTRE RÉALISÉS SELON LES RÈGLES DE L'ART ET CONFORMÉMENT AUX NORMES ET LOIS EN VIGUEUR • S'ASSURER QUE L'OUVERTURE DE LA BARRIÈRE AUTOMATIQUE NE PROVOQUE AUCUNE SITUATION DE DANGER • NE PAS INSTALLER L'AUTOMATISME SUR DES ÉLÉMENTS QUI POURRAIENT SE PLIER. SI NÉCESSAIRE, RENFORCER LES POINTS DE FIXATION • S'ASSURER QUE LA TEMPÉRATURE DU LIEU D'INSTALLATION CORRESPOND À CELLE INDICÉE SUR L'AUTOMATISME • NE PAS INSTALLER L'AUTOMATISME DANS DES ENDROITS EN MONTÉE OU EN DESCENTE (C'EST-À-DIRE NON SITUÉS SUR UNE SURFACE PLANE) • S'ASSURER QU'AUCUN DISPOSITIF D'ARROSAGE DE LA PELOUSE NE PUISSE MOUILLER L'AUTOMATISME DE BAS EN HAUT. • DÉLIMITER SOIGNEUSEMENT LA ZONE AFIN D'EN ÉVITER L'ACCÈS AUX PERSONNES NON AUTORISÉES, NOTAMMENT AUX MINEURS ET AUX ENFANTS • MANIPULER LES AUTOMATISMES DE PLUS DE 20 KG AVEC UNE EXTRÊME PRUDENCE. PRÉVOIR, SI NÉCESSAIRE, DES INSTRUMENTS ADÉQUATS POUR UNE MANUTENTION EN TOUTE SÉCURITÉ • ADOPTER DES MESURES DE PROTECTION CONTRE TOUT DANGER MÉCANIQUE LIÉ À LA PRÉSENCE DE PERSONNES DANS LE RAYON D'ACTION DE L'APPAREIL. • LES ÉVENTUELS RISQUES RÉSIDUELS DOIVENT ÊTRE SIGNALÉS À L'UTILISATEUR FINAL PAR LE BIAIS DE PICTOGRAMMES SPÉCIFIQUES BIEN EN VUE QU'IL FAUDRA LUI EXPLIQUER • AU TERME DE L'INSTALLATION, APPLIQUER LA PLAQUE D'IDENTIFICATION DANS UNE POSITION BIEN EN VUE • TOUTS LES DISPOSITIFS DE COMMANDE ET DE CONTRÔLE DOIVENT ÊTRE INSTALLÉS À AU MOINS 1,85 M DU PÉRIMÈTRE DE LA ZONE DE MOUVEMENT DE LA LISSE, OU BIEN EN DES POINTS INACCESSIBLES DE L'EXTÉRIEUR À TRAVERS LA BARRIÈRE • À DÉFAUT D'ACTIONNEMENT PAR BADGE (EX. : SÉLECTEUR À CLÉ, CLAVIER À CODE, SÉLECTEUR TRANSPONDEUR, ETC.), LES DISPOSITIFS DE COMMANDE À ACTION MAINTENUE DOIVENT EN OUTRE ÊTRE INSTALLÉS À UNE HAUTEUR MINIMUM DE 1,5 M ET ÊTRE INACCESSIBLES AU PUBLIC • LE PRODUCTEUR DÉCLINE TOUTE RESPONSABILITÉ EN CAS D'UTILISATION DE PRODUITS NON ORIGINAUX, CE QUI IMPLIQUE EN OUTRE L'ANNULATION DE LA GARANTIE • TOUTS LES INTERRUPTEURS EN MODALITÉ « ACTION MAINTENUE » DOIVENT ÊTRE POSITIONNÉS À L'ÉCART DES PARTIES EN MOUVEMENT MAIS DANS DES ENDROITS PERMETTANT DE BIEN VOIR LA ZONE DE MANŒUVRE DE LA LISSE • APPLIQUER UNE ÉTIQUETTE DURABLE, PRÈS DE L'ÉLÉMENT D'ACTIONNEMENT, INDICANT LE MODE D'EMPLOI DU MÉCANISME DE DÉBRAYAGE MANUEL • AVANT DE LIVRER L'INSTALLATION À L'UTILISATEUR, EN CONTRÔLER LA CONFORMITÉ À LA DIRECTIVE MACHINES 2006/42/CE. S'ASSURER QUE L'AUTOMATISME A BIEN ÉTÉ RÉGLÉ COMME IL FAUT ET QUE LES DISPOSITIFS DE SÉCURITÉ, DE PROTECTION ET DE DÉBRAYAGE MANUEL FONCTIONNENT CORRECTEMENT • SI LE CÂBLE D'ALIMENTATION EST ENDOMMAGÉ, SON REMPLACEMENT DOIT ÊTRE EFFECTUÉ PAR LE FABRICANT, OU PAR SON SERVICE D'ASSISTANCE TECHNIQUE AGRÉÉ, OU PAR UNE PERSONNE D'UNEMENT QUALIFIÉE AFIN DE PRÉVENIR TOUT RISQUE • S'ASSURER, DURANT TOUTES LES PHASES D'INSTALLATION, QUE L'AUTOMATISME EST BIEN HORS TENSION • LES CÂBLES ÉLECTRIQUES DOIVENT PASSER À TRAVERS LES PASSE-CÂBLES ET NE DOIVENT PAS ENTRER EN CONTACT AVEC DES PARTIES POUVANT DEVENIR CHAUDES DURANT L'UTILISATION (MOTEUR, TRANSFORMATEUR, ETC.) • PRÉVOIR SUR LE RÉSEAU D'ALIMENTATION, CONFORMÉMENT AUX RÈGLES D'INSTALLATION, UN DISPOSITIF DE DÉCONNEXION OMNIPOLAIRE SPÉCIFIQUE POUR LE SECTIONNEMENT TOTAL EN CAS DE SURTENSION CATÉGORIE III • QUAND LE GABARIT DE PASSAGE DÉPASSE LES 3 M, IL FAUT UTILISER UN APPUI FIXE POUR LE SUPPORT DE LA LISSE • EN CAS DE BARRIÈRE MIXTE (VÉHICULES ET PIÉTONS), IL FAUT CONTRÔLER LA CONFORMITÉ DES FORCES D'IMPACT AUX NORMES EN 12453 ET EN 12445 • EN CAS DE BARRIÈRE POUR VÉHICULES, IL FAUT PRÉVOIR UN PASSAGE PIÉTON À PROXIMITÉ DE L'ACCÈS VÉHICULES ET SIGNALER AUX PIÉTONS ET AUX VÉLOS, PAR LE BIAIS DE PANNEAUX SPÉCIFIQUES, QU'IL EST INTERDIT DE PASSER À TRAVERS L'ACCÈS • CONSERVER CE MANUEL DANS LE DOSSIER TECHNIQUE AVEC LES MANUELS D'INSTALLATION DES AUTRES DISPOSITIFS UTILISÉS POUR LA RÉALISATION DU SYSTÈME D'AUTOMATISME. IL EST RECOMMANDÉ DE REMETTRE À L'UTILISATEUR FINAL TOUTS LES MANUELS D'UTILISATION DES PRODUITS COMPOSANT LA MACHINE.

LA FIGURE (PAGE 3) ILLUSTRE DEUX INSTALLATIONS STANDARDS : ① BARRIÈRE MIXTE ET ② BARRIÈRE POUR VÉHICULES. ELLE INDIQUE EN OUTRE LES PRINCIPAUX POINTS POTENTIELLEMENT DANGEREUX POUR LES PERSONNES.

LÉGENDE

-  Ce symbole indique des parties à lire attentivement.
-  Ce symbole indique des parties concernant la sécurité.
-  Ce symbole indique ce qui doit être communiqué à l'utilisateur.

Les dimensions sont exprimées en millimètres, sauf indication contraire.

DESCRIPTION

Barrière en acier zingué et peint avec emplacement pour accessoires.

 LA VERSION DROITE OU GAUCHE DES BARRIÈRES DOIT ÊTRE SPÉCIFIÉE LORS DE LA COMMANDE. TOUTES LES ILLUSTRATIONS DE CE MANUEL REPRÉSENTENT UNE BARRIÈRE VERSION GAUCHE !

UTILISATION PRÉVUE

La barrière automatique a été conçue pour une utilisation dans des parkings privés ou publics.

 Toute installation et toute utilisation autres que celles qui sont indiquées dans ce manuel sont interdites.

LIMITES D'UTILISATION

Modèle	G5000
Largeur maximum du passage (m)	4,988

DONNÉES TECHNIQUES

Modèle	G5000
Degré de protection (IP)	54
Alimentation (V - 50/60 Hz)	230 AC
Alimentation moteur (V)	24 DC
Absorption max. (A)	15
Puissance (W)	200
Couple (Nm)	600
Temps d'ouverture (s)	4 - 8
Cycles/heure	SERVICE CONTINU
Température de fonctionnement (°C)	-20 ÷ +55
Rapport de réduction (i)	1/202
Classe de l'appareil	I
Poids (Kg)	78,5

DIMENSIONS

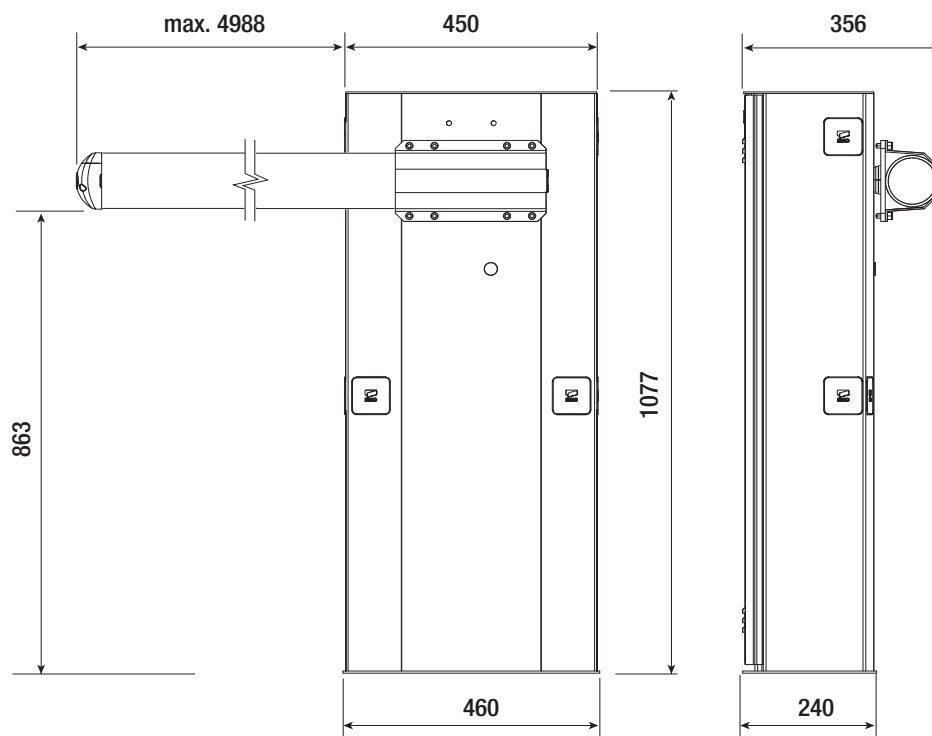

DESCRIPTION DES PARTIES

- | | |
|---|--------------------------------|
| 1. Fût | 8. Levier de transmission |
| 2. Plaque arbre moteur | 9. Butée mécanique d'ouverture |
| 3. Cache-plaque de fixation de la lisse | 10. Ressorts d'équilibrage |
| 4. Serrure de déverrouillage du motoréducteur | 11. Armoire de commande |
| 5. Serrure porte de visite | 12. Porte de visite |
| 6. Motoréducteur | 13. Plaque de fixation |
| 7. Butée mécanique de fermeture | 14. Patte de fixation |

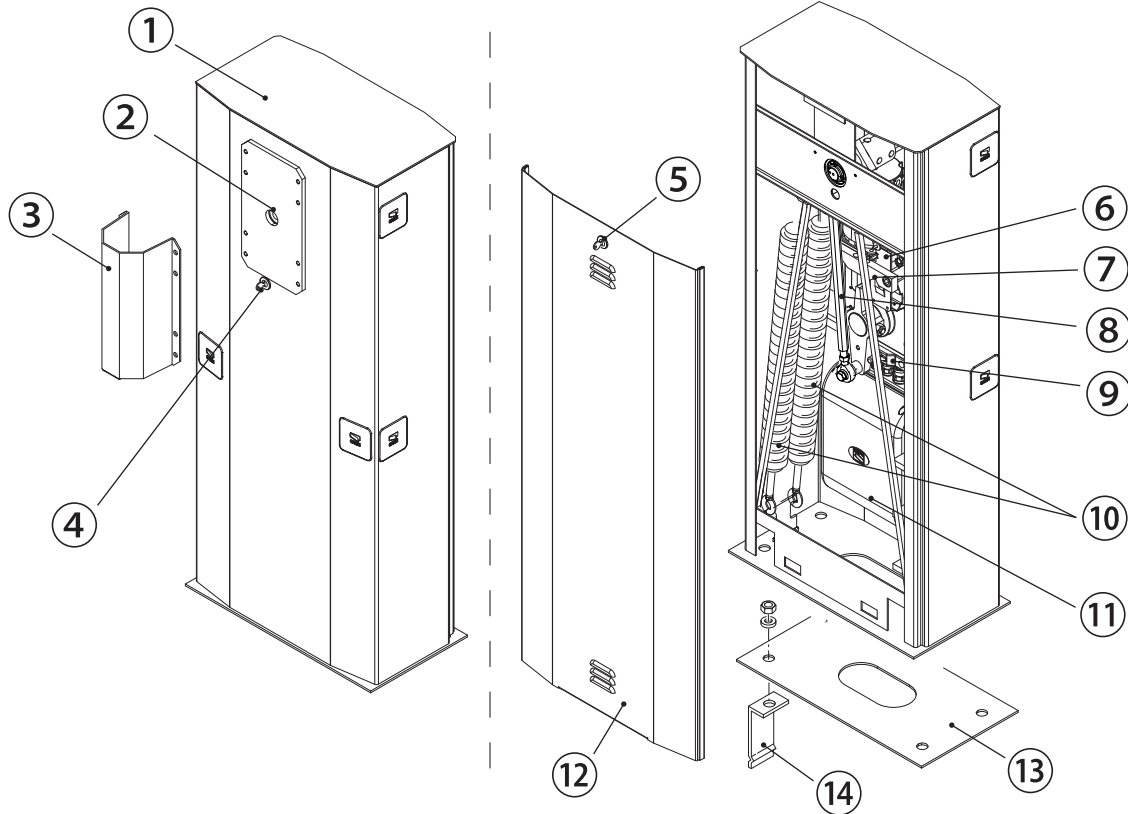

INSTALLATION STANDARD

- | | |
|------------------------------|---|
| 1. Barrière avec lisse | 7. Colonne pour photocellule |
| 2. Clignotant | 8. Support fixe |
| 3. Câble lumineux | 9. Boucle magnétique |
| 4. Bandes réfléchissantes | 10. Potelet pour dispositif de commande |
| 5. Photocellules | 11. Dispositif de commande (clavier à code, capteur transpondeur) |
| 6. Support pour photocellule | |

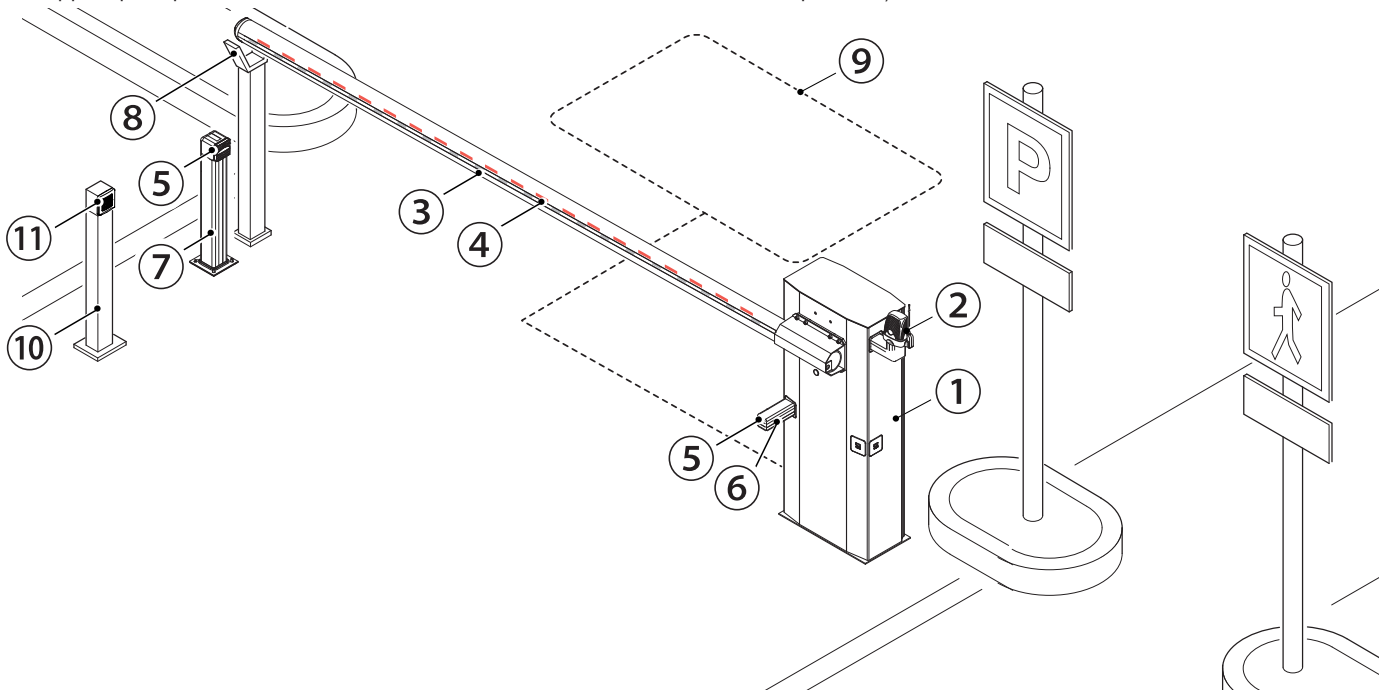

INSTRUCTIONS GÉNÉRALES POUR L'INSTALLATION

⚠ L'installation doit être effectuée par du personnel qualifié et dans le plein respect des normes en vigueur.

CONTRÔLES PRÉLIMINAIRES

⚠ Avant de procéder à l'installation, il faut :

- contrôler que le point de fixation de la plaque est bien solide ;
- s'assurer de l'absence de tout obstacle dans le périmètre du fût ;
- prévoir des tuyaux et des conduites pour le passage des câbles électriques afin de les protéger contre la détérioration mécanique.

TYPE DE CÂBLES ET ÉPAISSEURS MINIMUM

Connexion	longueur câble	
	< 20 m	20 < 30 m
Alimentation carte électronique 230 VAC (1P+N+PE)	3G x 1,5 mm ²	3G x 2,5 mm ²
Dispositifs de commande	2 x 0,5 mm ²	
Dispositifs de signalisation	2 x 0,5 mm ²	
Photocellules TX	2 x 0,5 mm ²	
Photocellules RX	4 x 0,5 mm ²	

⚠ En cas d'alimentation en 230 V et d'une utilisation en extérieur, adopter des câbles H05RN-F conformes à la norme 60245 IEC 57 (IEC) ; en intérieur, utiliser par contre des câbles H05VV-F conformes à la norme 60227 IEC 53 (IEC). Pour les alimentations jusqu'à 48 V, il est possible d'utiliser des câbles FROR 20-22 II conformes à la norme EN 50267-2-1 (CEI).

📖 Pour la connexion de l'antenne, utiliser un câble RG58 (jusqu'à 5 m).

📖 Pour la connexion vis-à-vis, SAS ou CRP, utiliser un câble UTP CAT5 (jusqu'à 1000 m).

📖 Si la longueur des câbles ne correspond pas aux valeurs indiquées dans le tableau, déterminer la section des câbles en fonction de l'absorption effective des dispositifs connectés et selon les prescriptions de la norme EN 60204-1.

📖 Pour les connexions prévoyant plusieurs charges sur la même ligne (séquentielles), les dimensions indiquées dans le tableau doivent être réévaluées en fonction des absorptions et des distances effectives. Pour les connexions de produits non indiqués dans ce manuel, considérer comme valable la documentation jointe à ces derniers.

OUTILS ET MATÉRIEL

S'assurer de disposer de tous les instruments et de tout le matériel nécessaire pour effectuer l'installation en toute sécurité et conformément aux normes en vigueur. La figure illustre quelques exemples d'outils utiles à l'installateur.

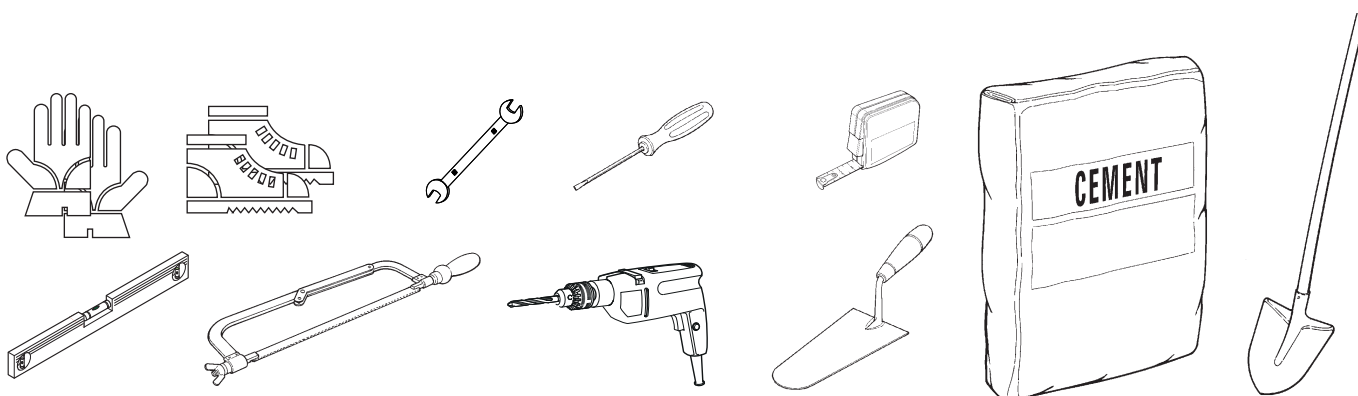

INSTALLATION :

⚠ Les illustrations suivantes ne sont que des exemples étant donné que l'espace pour la fixation de la barrière et des accessoires varie en fonction de la zone d'installation. C'est donc l'installateur qui doit choisir la solution la plus indiquée.

PRÉPARATION DE LA PLAQUE DE FIXATION

⚠ Si le sol ne permet pas une fixation solide et stable de l'armoire, préparer un bloc de ciment.

Creuser la fosse pour le coffrage.

Préparer les gaines annelées pour les raccordements issus du boîtier de dérivation.

📖 Le nombre de gaines dépend du type d'installation et des accessoires prévus. En prévoir une pour le câble d'alimentation 230 V.

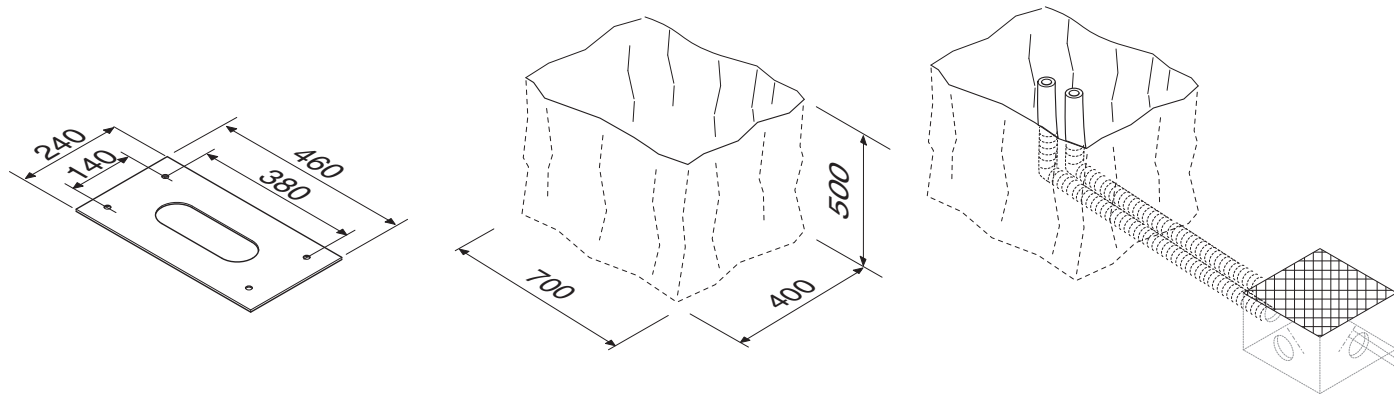

Préparer un coffrage plus grand que la plaque de fixation et l'introduire dans le trou.

Insérer une grille en fer dans le coffrage pour couler le ciment.

Assembler les 4 agrafes de fixation à la plaque.

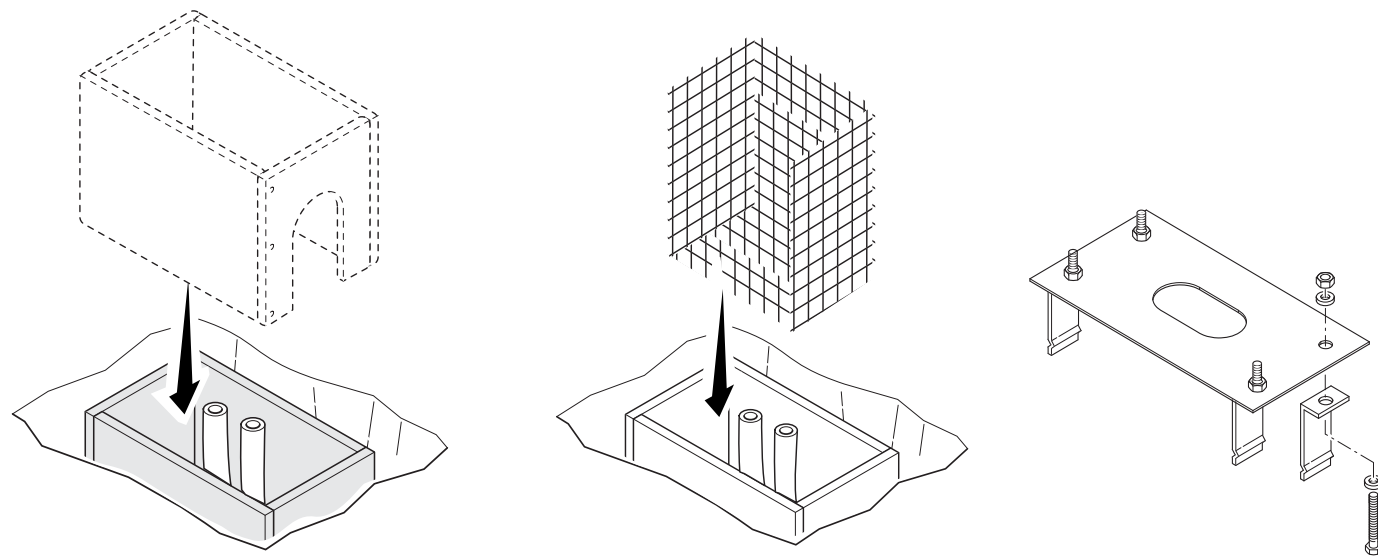

Positionner la plaque sur la grille.

Remplir le coffrage de ciment, la plaque doit être parfaitement nivelée et avec le filetage des vis totalement en surface.

Attendre que le tout se solidifie pendant au moins 24 heures.

Enlever le coffrage.

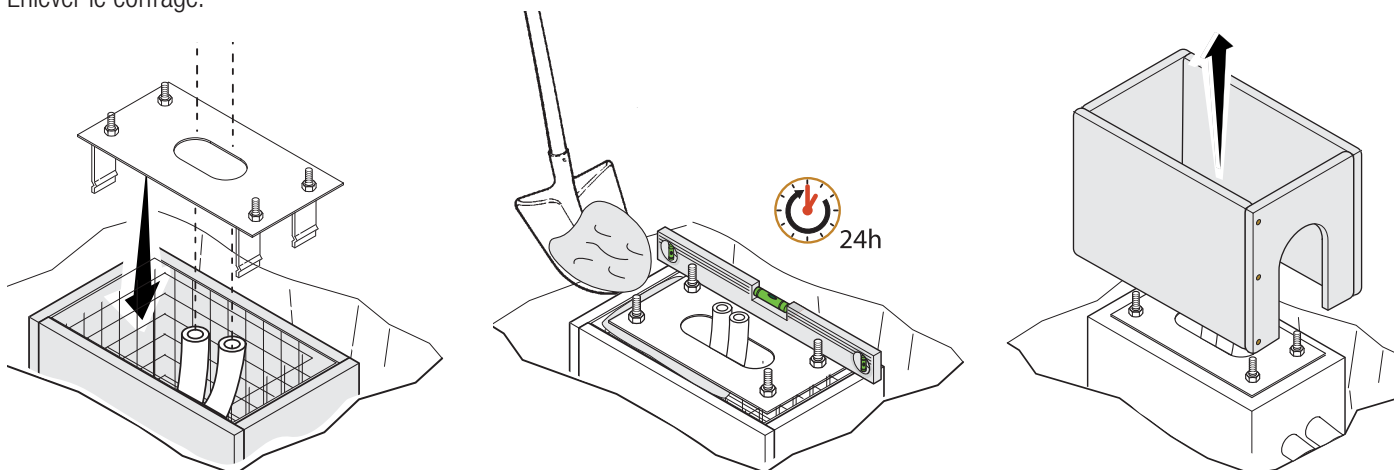

Remplir de terre le trou autour du bloc de ciment.

Enlever les écrous et les rondelles des vis.

Introduire les câbles électriques dans les gaines jusqu'à ce qu'ils sortent d'environ 600 mm.

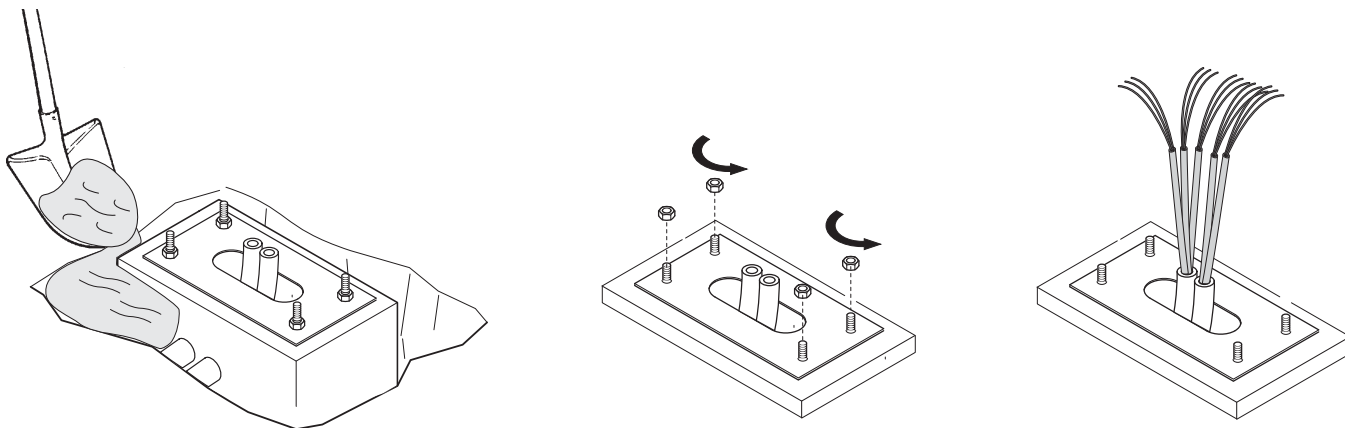

PRÉPARATION DE LA BARRIÈRE

⚠ Utiliser des moyens de levage pour transporter et positionner la barrière. Le montage doit être effectué par au moins deux personnes. Durant les phases de prémontage et de fixation, la barrière pourrait être instable et présenter un risque de renversement. Il convient par conséquent de ne pas s'y appuyer tant qu'elle n'est pas complètement fixée.

Introduire la clé personnalisée dans la serrure de la porte de visite et la tourner dans le sens anti-horaire.

Avant d'enlever la porte de visite du fût, faire attention lors du débranchement du câble de la mise à la terre connecté à la porte en question.

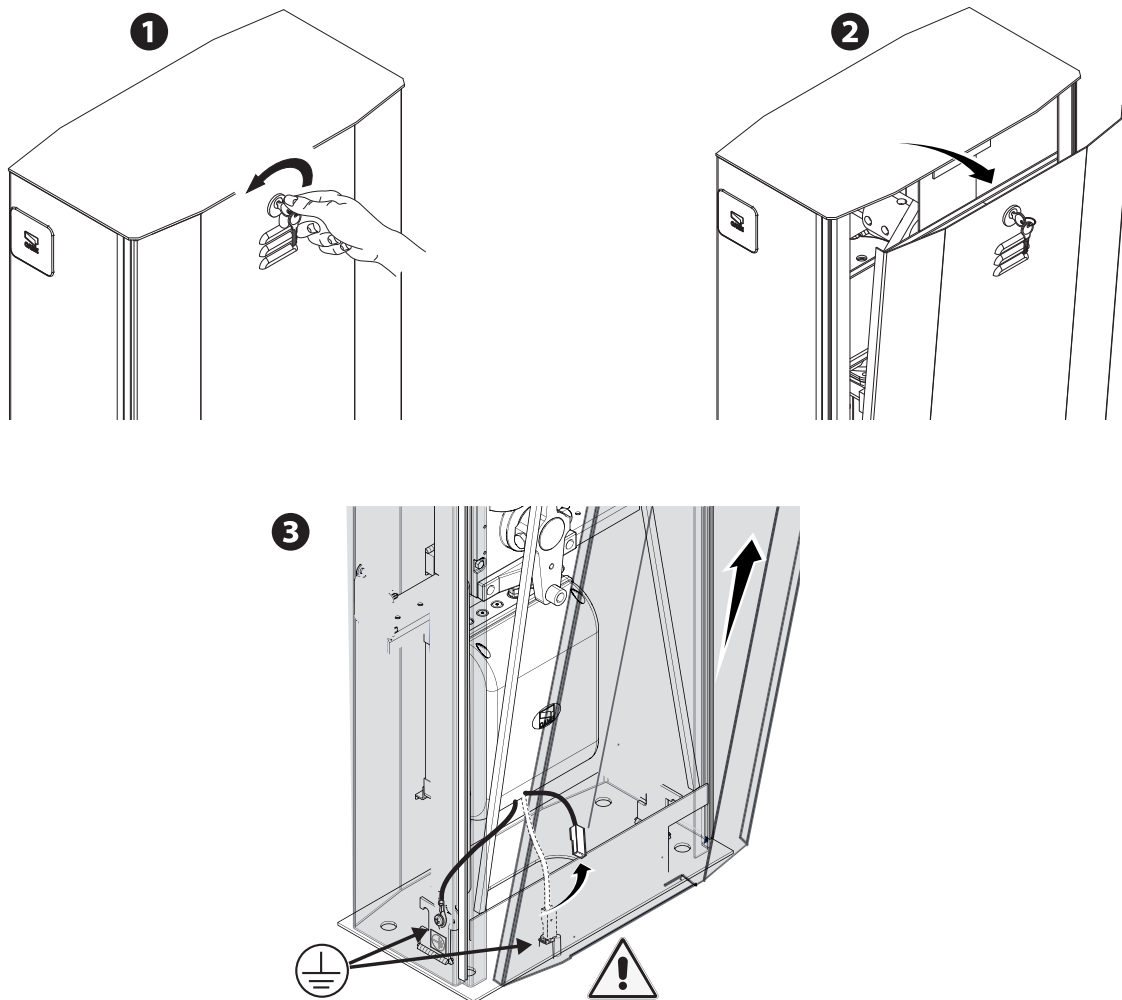

FIXATION DE LA BARRIÈRE

Positionner le fût sur la plaque de fixation et le fixer à l'aide des rondelles et des écrous.

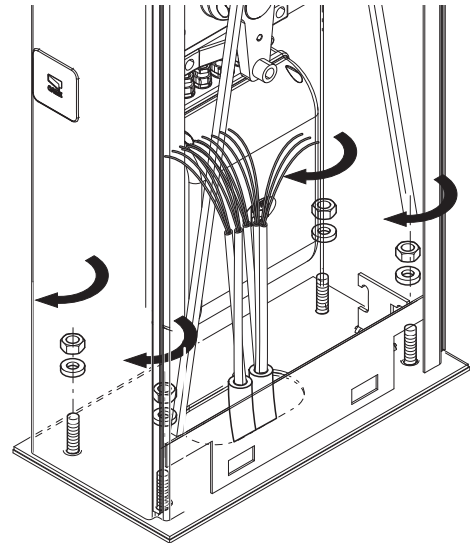
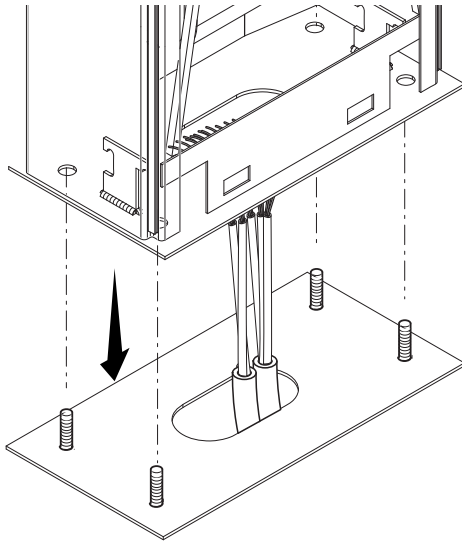

Pour modifier la rotation par la suite, demandez la documentation correspondante à votre revendeur de confiance ou contactez le siège de la société Came de votre pays (voir sur la dernière page ou sur www.came.com).

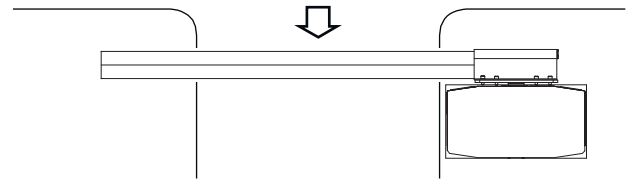
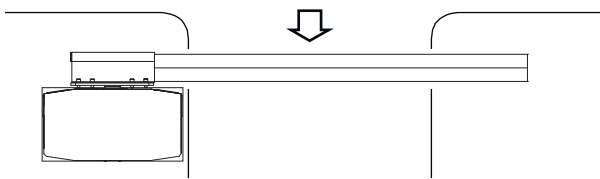

Calculer la longueur de la lisse en fonction de la longueur du gabarit de passage. Couper si nécessaire la partie en trop.

- 001G0502 Lisse à section tubulaire en aluminium peint blanc.
Ø 100 mm, longueur de la lisse : 5350 mm.
- 001G05350 Lisse à section tubulaire en aluminium peint blanc, avec profilé couvre-joint.
Ø 100 mm, longueur de la lisse : 5350 mm.

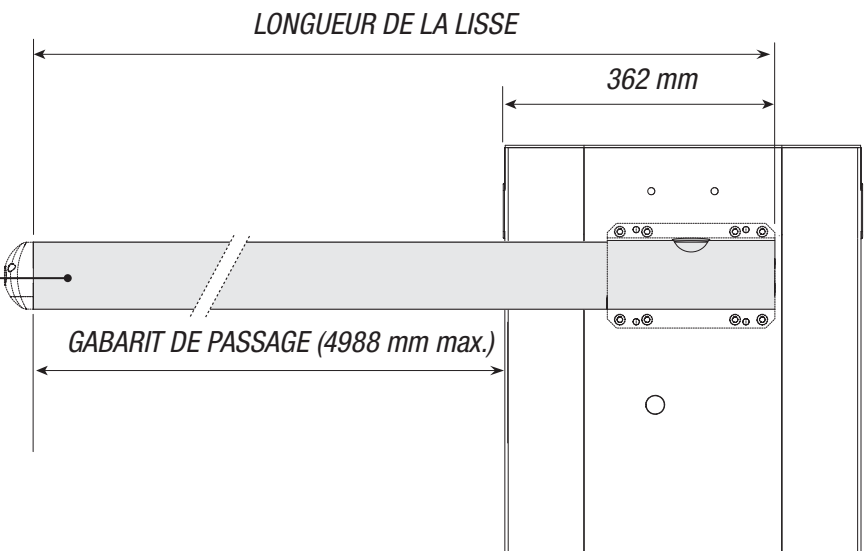

Positionner le cache-plaque de fixation de la lisse à la plaque de l'arbre moteur en laissant les vis desserrées.
Introduire la lisse dans le cache-plaque et la fixer à l'aide des vis.

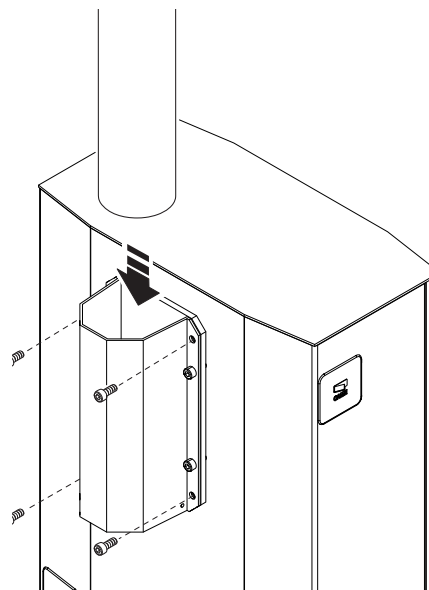
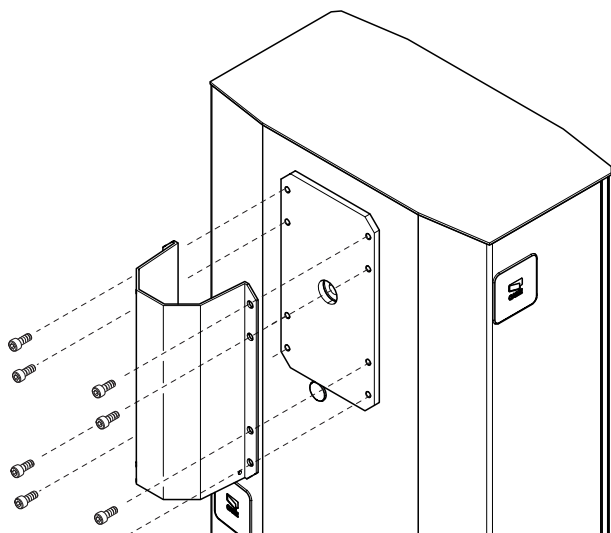

ÉQUILIBRAGE DE LA LISSE

La barrière est dotée de deux ressorts de Ø 50 mm (001G04060). Les ressorts sont fixés au bras du levier (dans les trous B). En fonction de la configuration finale de la barrière, il pourrait s'avérer nécessaire de désactiver un des deux ressorts ou de modifier la position de fixation (voir tableaux ci-dessous).

⚠ Durant la configuration de la barrière, s'assurer que le motoréducteur est bien bloqué !

001G05350

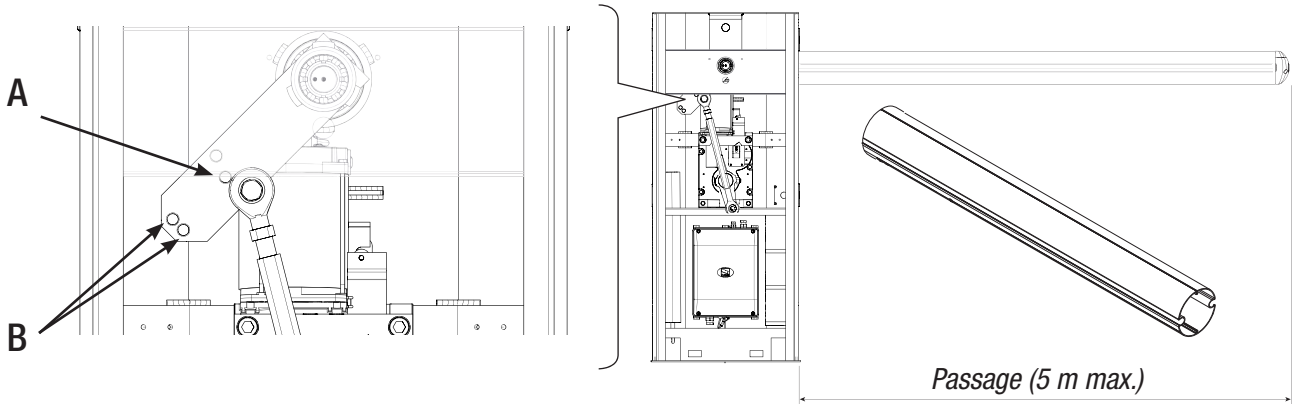

GABARIT DE PASSAGE (m)

	3 ÷ 3,5	3,5 ÷ 4	4 ÷ 4,5	4,5 ÷ 5
Lisse	A	A	B	B
Lisse avec appui mobile 001G02808	A	B	B	A + B
Lisse avec cordon lumineux 001G28401	A	B	B	A + B
Lisse avec support mobile 001G02808 et cordon lumineux 001G28401	B	B	A + B	A + B
Lisse avec tablier 001G0465	A	B	A + B	A + B
Lisse avec tablier 001G0465 et cordon lumineux 001G28401	B	B	A + B	A + B

Le terme « lisse » se réfère à une lisse avec couvre-joint transparent et couvercle.

001G0502

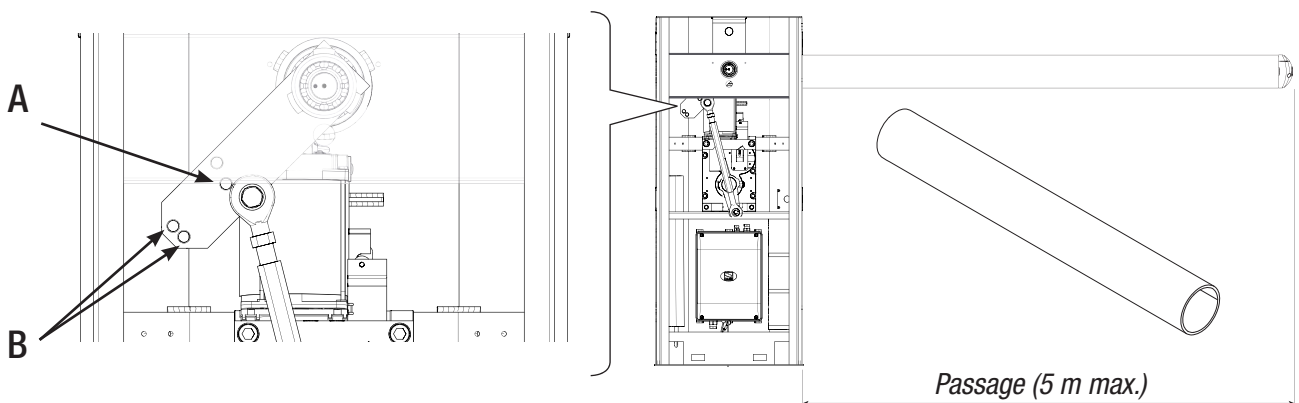

GABARIT DE PASSAGE (m)

	3 ÷ 4	4 ÷ 5
Lisse	A	A
Lisse à tablier 001G0465 ou appui mobile 001G028401	B	A + B

⚠ AVERTISSEMENTS !

001G02802 Ne peut être utilisé sur les barrières avec lisse équipée de tablier 001G0465 ou support mobile 001G02808

001G02807 À utiliser OBLIGATOIREMENT en cas de passage supérieur à 3 m.

001G0465 - 001G02808 À ne pas utiliser ensemble.

Déverrouiller le motoréducteur et desserrer l'écrou du tirant.

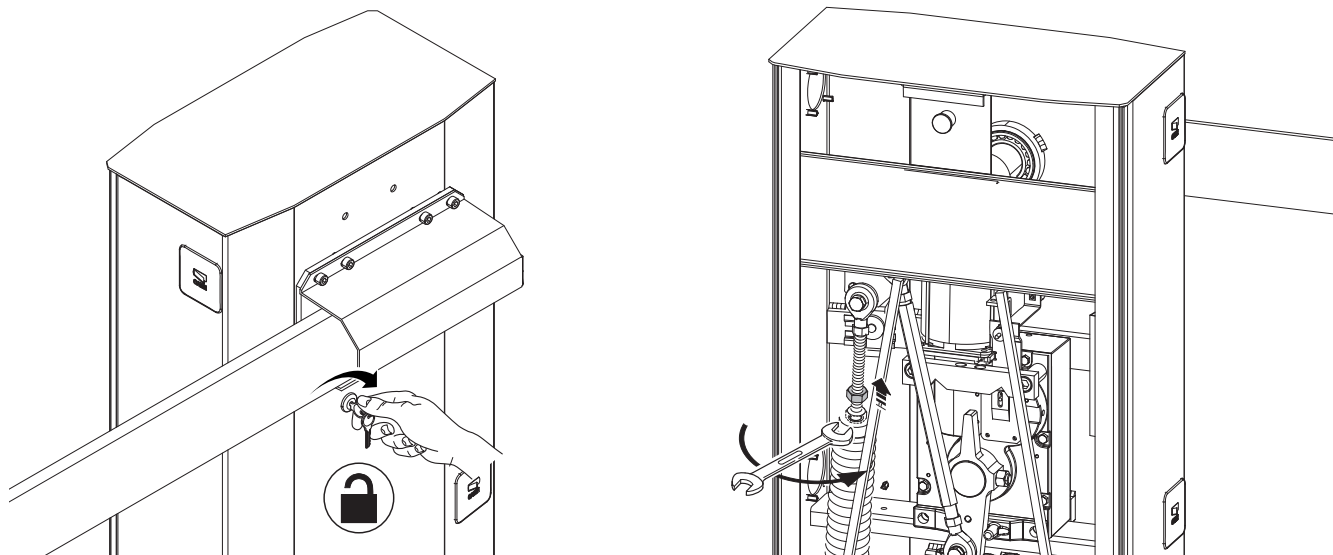

Tourner manuellement le ressort pour augmenter ou réduire la traction. La lisse doit se stabiliser à 45°.

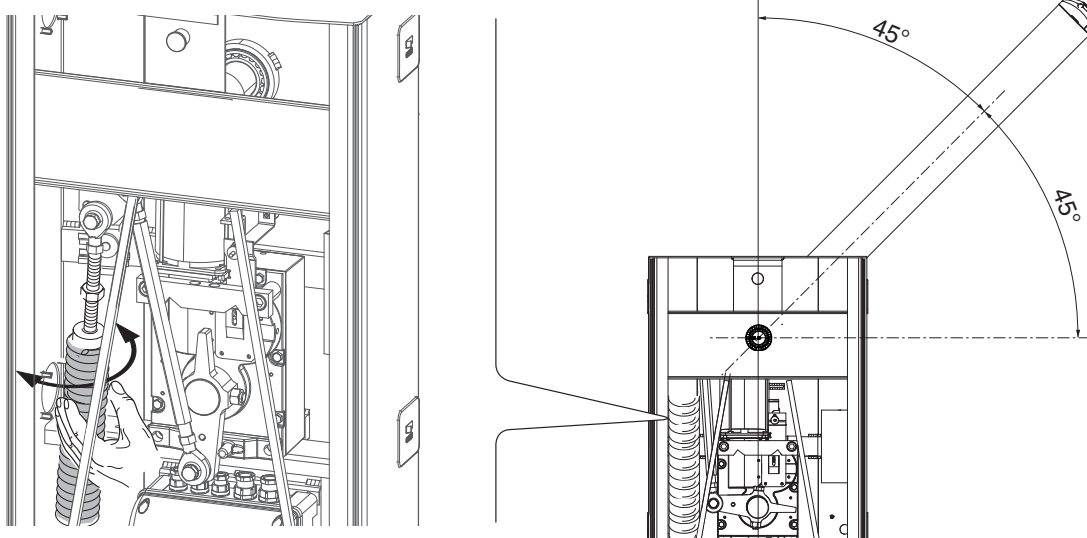

Bloquer le ressort à l'aide de l'écrou de serrage du tirant.
Rebloquer le motoréducteur.

📖 Contrôler le bon fonctionnement du ressort.

Avec lisse positionnée dans le sens vertical, le ressort n'est pas tendu.

Avec lisse positionnée dans le sens horizontal, le ressort est tendu.

Attention ! Au terme des opérations d'équilibrage, LUBRIFIER LES RESSORTS AVEC DE LA GRAISSE EN SPRAY !

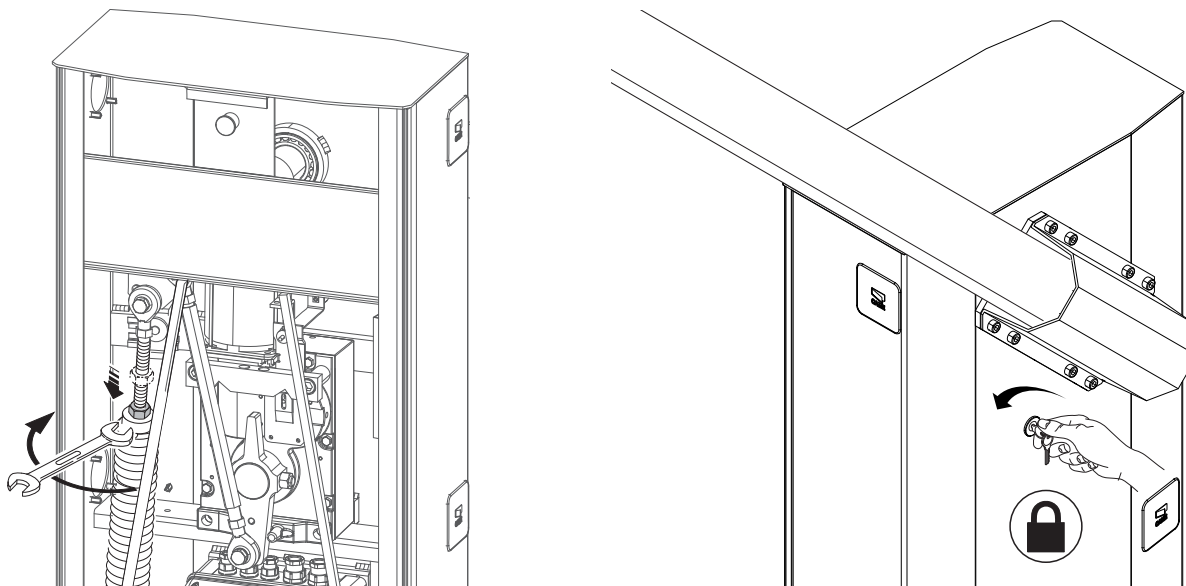

ARMOIRE DE COMMANDE

⚠ Attention ! Avant d'intervenir sur l'armoire de commande, mettre hors tension et déconnecter les éventuelles batteries.

Alimentation de l'armoire et des dispositifs de commande : 24 VAC/DC.

Les fonctions sur les contacts d'entrée et de sortie, les réglages des temps et la gestion des utilisateurs sont configurés et visualisés sur l'afficheur de l'armoire.

Toutes les connexions sont protégées par des fusibles rapides.

TABLEAU FUSIBLES

ZL39

LINE - Ligne

3,15 A-F = 120 V

1,6 A-F = 230 V

C.BOARD - Carte

1 A-F

ACCESSORIES - Accessoires

2 A-F

DESCRIPTION DES PARTIES

- | | |
|---|--|
| 1. Transformateur | 13. Connecteur pour carte AF |
| 2. Bornier pour protection thermique | 14. Connecteur pour carte RSE |
| 3. Bornier pour transformateur | 15. Connecteur pour carte R700 / 800 |
| 4. Ferrite | 16. Touches de programmation |
| 5. Fusible accessoires | 17. Connecteur pour carte memory roll |
| 6. Afficheur | 18. Voyant de signalisation de la programmation |
| 7. Filtre EMC01 | 19. Voyant de signalisation de présence de tension |
| 8. Bornier pour dispositifs à transpondeur | 20. Fusible carte |
| 9. Bornier pour clavier à code | 21. Fusible de ligne |
| 10. Bornier pour connexion vis-à-vis / SAS / CRP | 22. Bornier d'alimentation |
| 11. Bornier pour dispositifs de commande et de sécurité | 23. Bornier pour motoréducteur |
| 12. Bornier pour antenne | 24. Bornier pour encodeur |

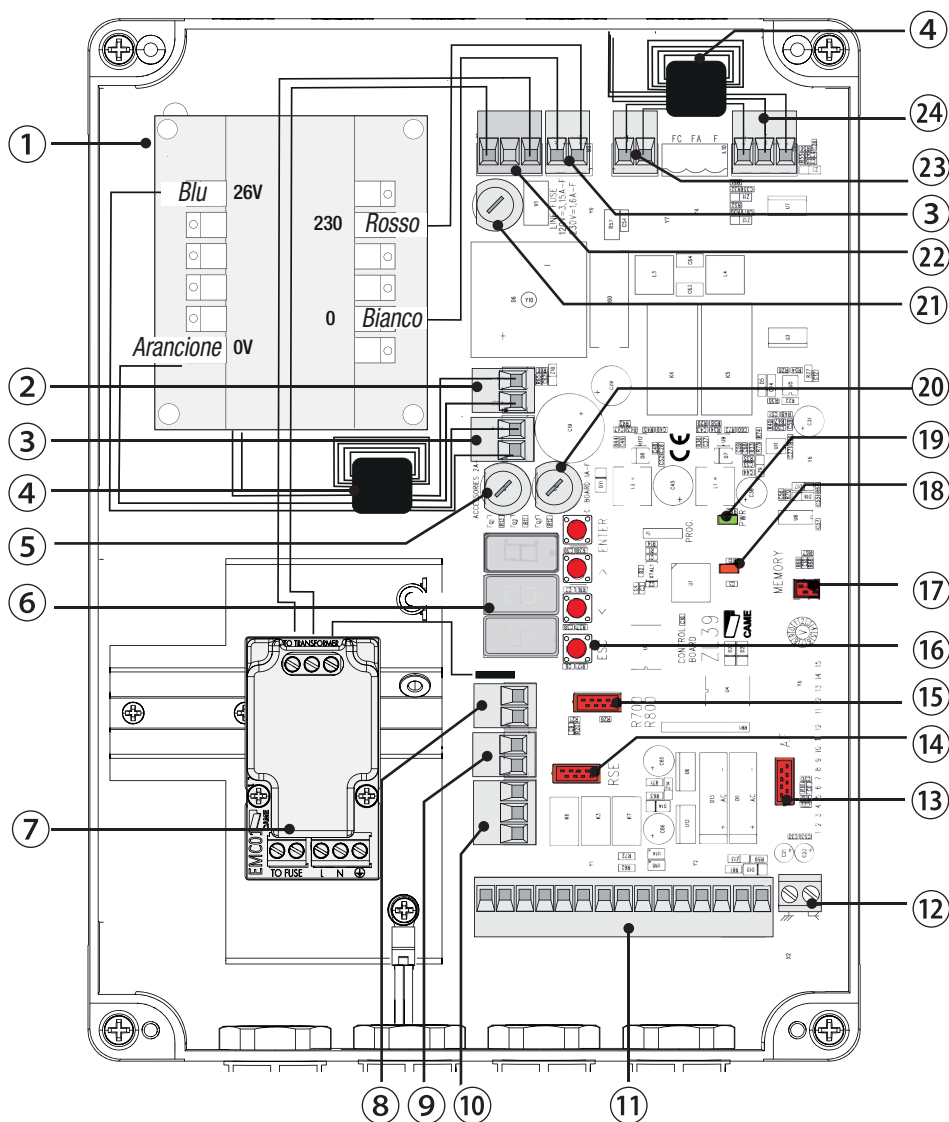

BRANCHEMENTS ÉLECTRIQUES

Effectuer les branchements électriques selon les dispositions en vigueur en utilisant des passe-câbles appropriés comme indiqué sur le dessin.

⚠ Utiliser un passe-câble uniquement pour le câble d'alimentation 230 VAC.

⚠ Les câbles électriques ne doivent pas entrer en contact avec des parties pouvant devenir chaudes durant l'utilisation (ex. : moteur, transformateur, etc.).

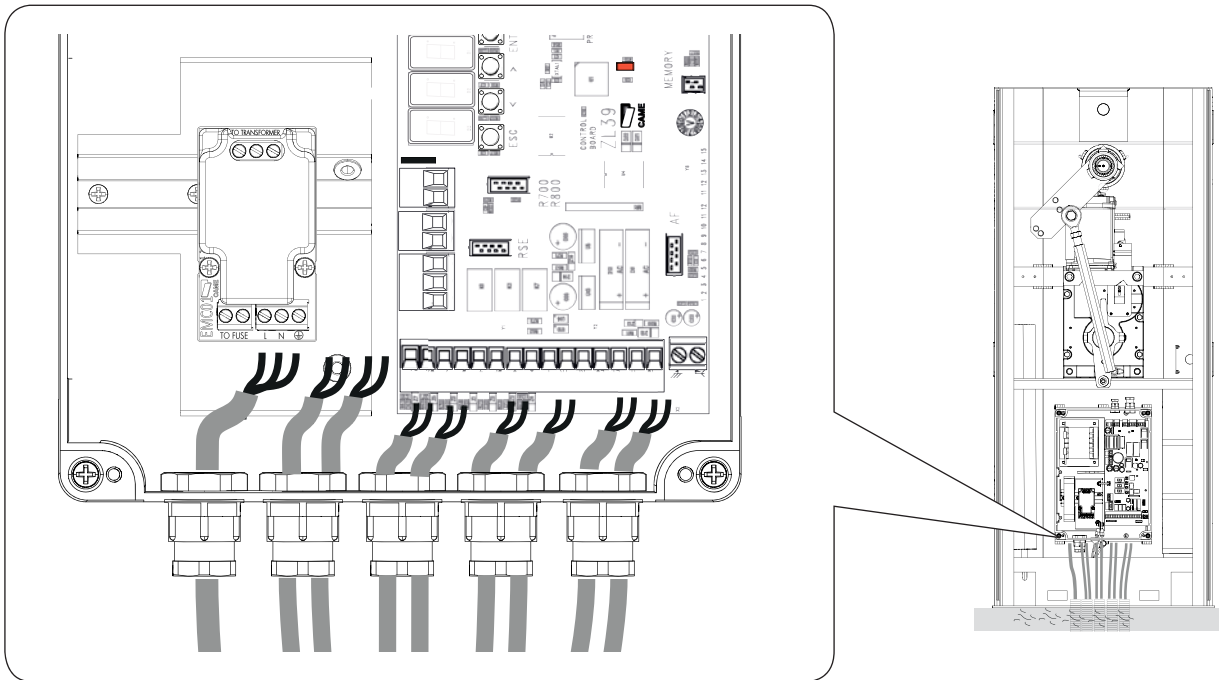

CONNEXION PAR DÉFAUT

Le motoréducteur est déjà connecté.

Pour une installation de la barrière à droite, suivre les indications fournies au paragraphe PRÉPARATION DE LA BARRIÈRE.

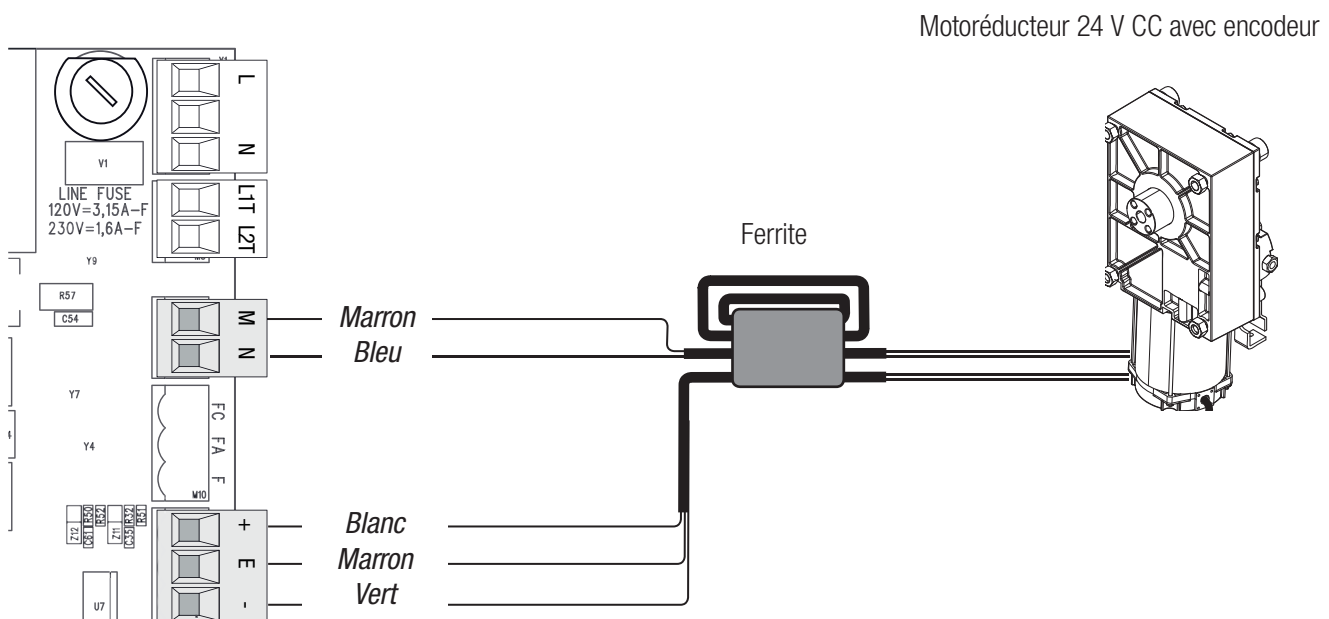

ALIMENTATION

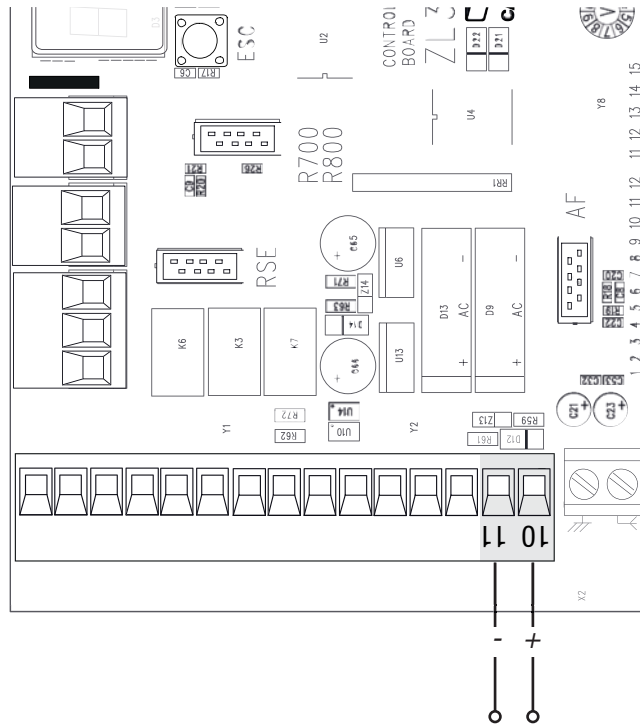
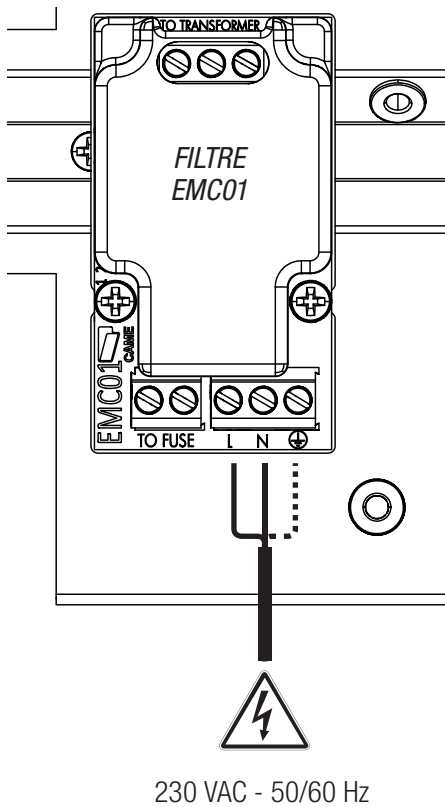

Sortie alimentation accessoires 24 VAC (normalement) - max. 40 W.
 À défaut d'alimentation secteur, il est possible d'alimenter les accessoires en 24 VDC avec des batteries tampon.

DISPOSITIFS DE SIGNALISATION

Sortie signalisation état barrière (Portée contact : 24 VAC - 3 W max.).
 Signale l'état de la barrière, voir fonction F10.

Sortie connexion câble lumineux (Portée contact : 24 VAC - 32 W max.).
 Signale l'état de la barrière par des lumières clignotantes, voir fonction F15.

Sortie connexion lampe supplémentaire (Portée contact : 24 VAC - 25 W max.)
 :
 - clignotant, clignote durant les phases d'ouverture et de fermeture de la barrière.
 - lampe cycle ou d'accueil, lampe extérieure librement positionnable, pour augmenter l'éclairage dans la zone d'action.
 Cycle, cette lampe reste allumée du début de l'ouverture de la barrière jusqu'à la fermeture totale (y compris le temps de fermeture automatique).
 Accueil, cette lampe reste allumée pendant un temps réglable de 60 à 180 secondes, voir fonction F 18.

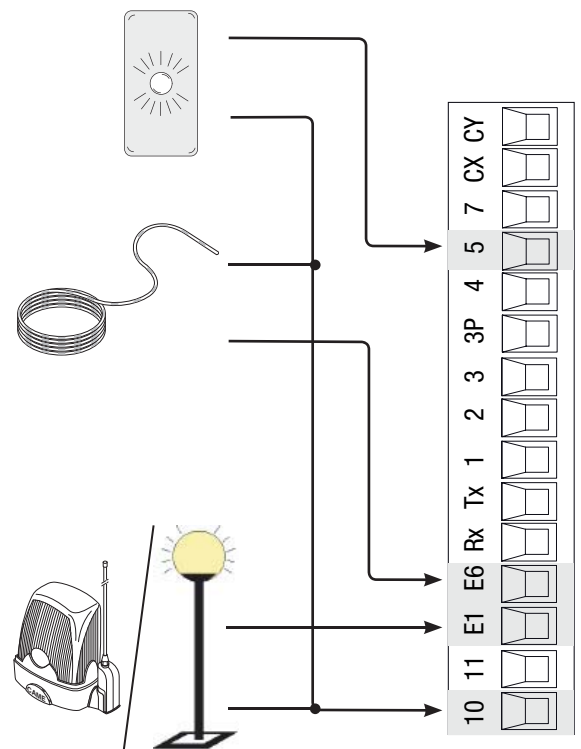

DISPOSITIFS DE COMMANDE

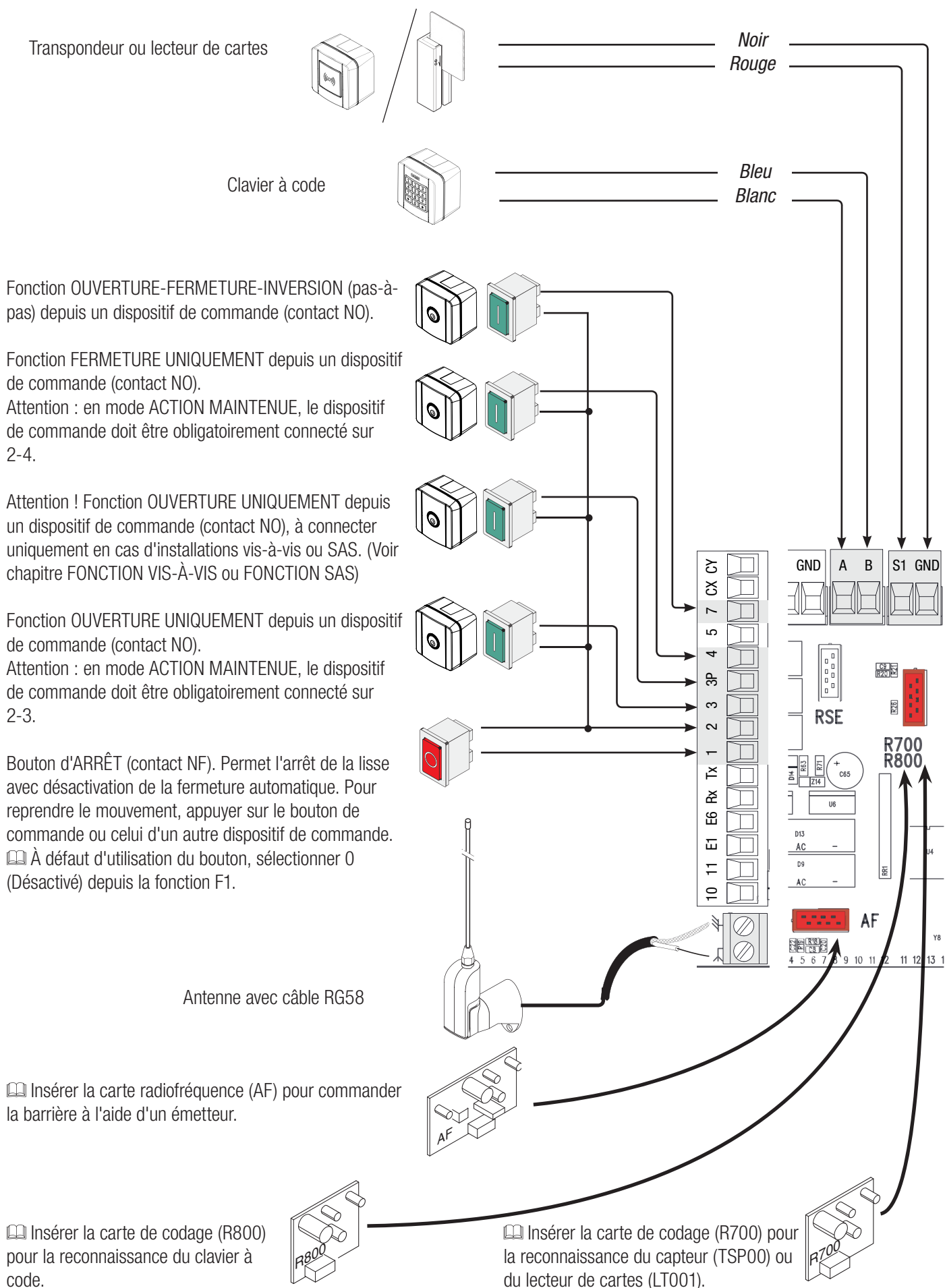

ATTENTION ! Avant l'insertion d'une carte enfichable (ex. : AF, R800), il est OBLIGATOIRE DE METTRE HORS TENSION et de déconnecter les éventuelles batteries.

Photocellules

Configurer le contact CX ou CY (NF), entrée pour dispositifs de sécurité type photocellules.

Voir fonction entrée CX (fonction F2) ou CY (fonction F3) en :

C1 réouverture durant la fermeture, Durant la phase de fermeture de la barrière, l'ouverture du contact provoque l'inversion du mouvement jusqu'à l'ouverture totale ;

C4 attente obstacle. Arrêt de la lisse en mouvement, avec reprise du mouvement après élimination de l'obstacle ;

C5 fermeture immédiate. Fermeture de la barrière après le passage d'un véhicule dans le rayon d'action des dispositifs de sécurité ;

C9 fermeture immédiate avec attente obstacle en phase de fermeture. Fermeture de la barrière après le passage d'un véhicule dans le rayon d'action des dispositifs de sécurité.

📖 En cas de non utilisation des contacts CX et CY, les désactiver durant la phase d'auto-apprentissage.

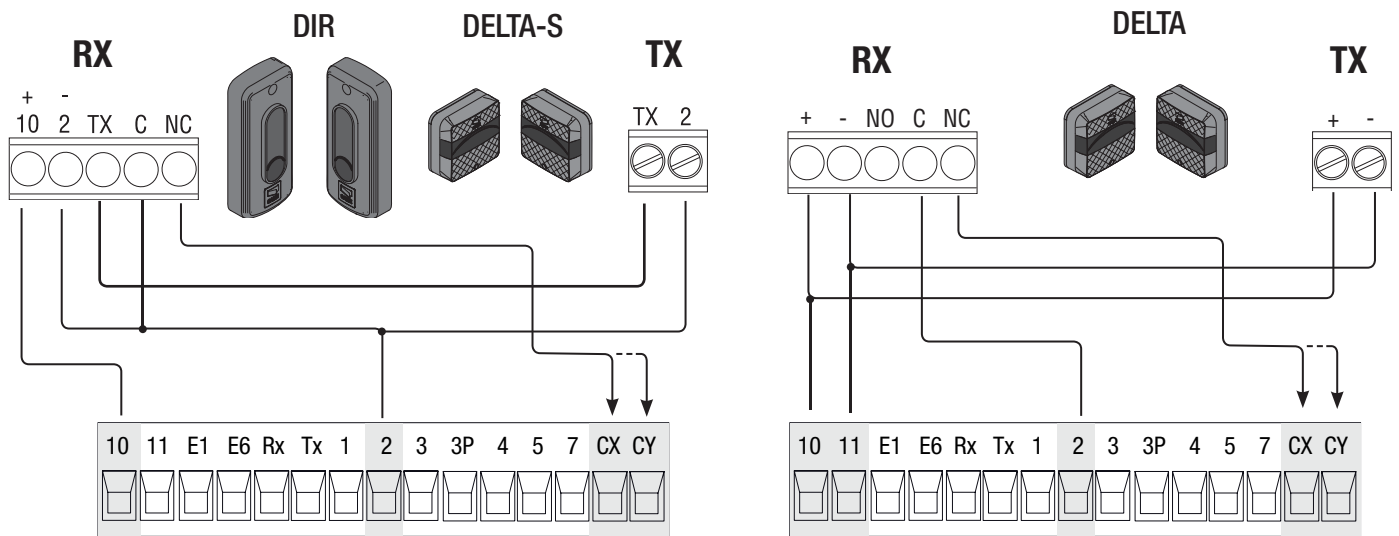

Photocellules en mode test sécurité

La carte contrôle l'efficacité des dispositifs de sécurité (ex. : photocellules) à chaque commande d'ouverture ou de fermeture.

Toute éventuelle anomalie désactive les commandes, quelles qu'elles soient, et l'écran affiche Er4.

Activer la fonction F 5 depuis la programmation.

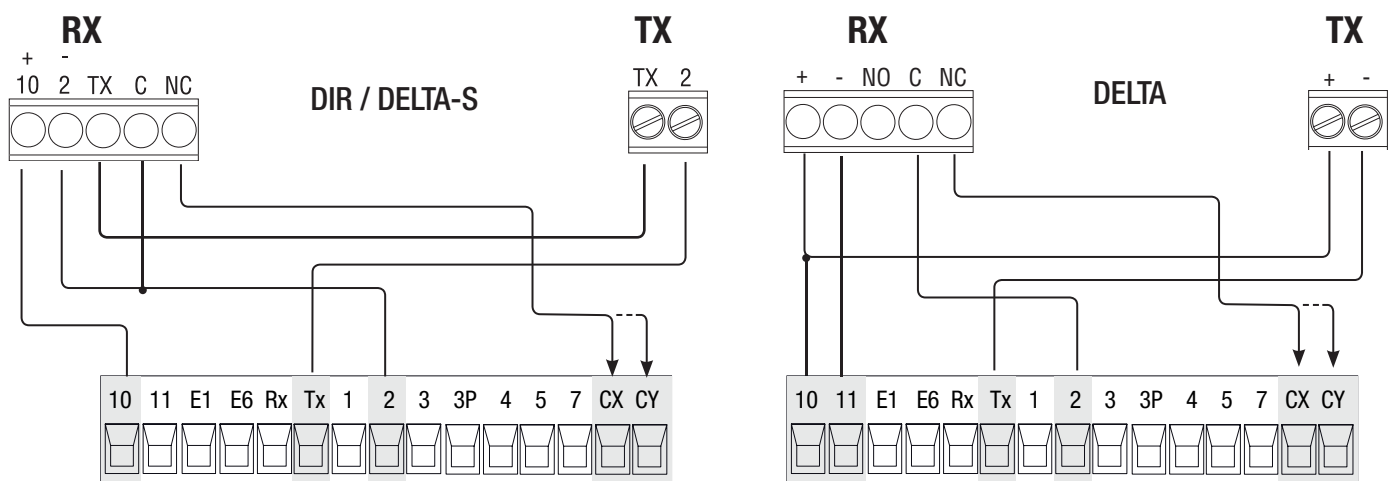

Photocellules en mode veille

La fonction Mode Veille permet de réduire la consommation d'énergie en mode d'attente.
Sélectionner 1 au moyen de la fonction F 60.

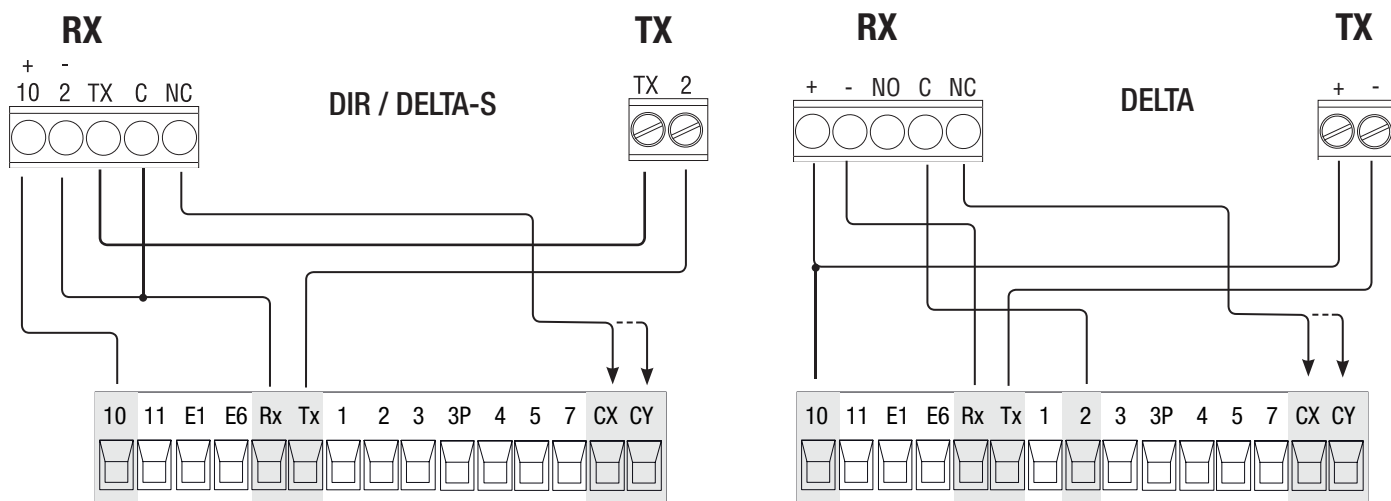

CONNEXION POUR FONCTIONNEMENT VIS-À-VIS OU SAS ET POUR CAME REMOTE PROTOCOL (CRP)

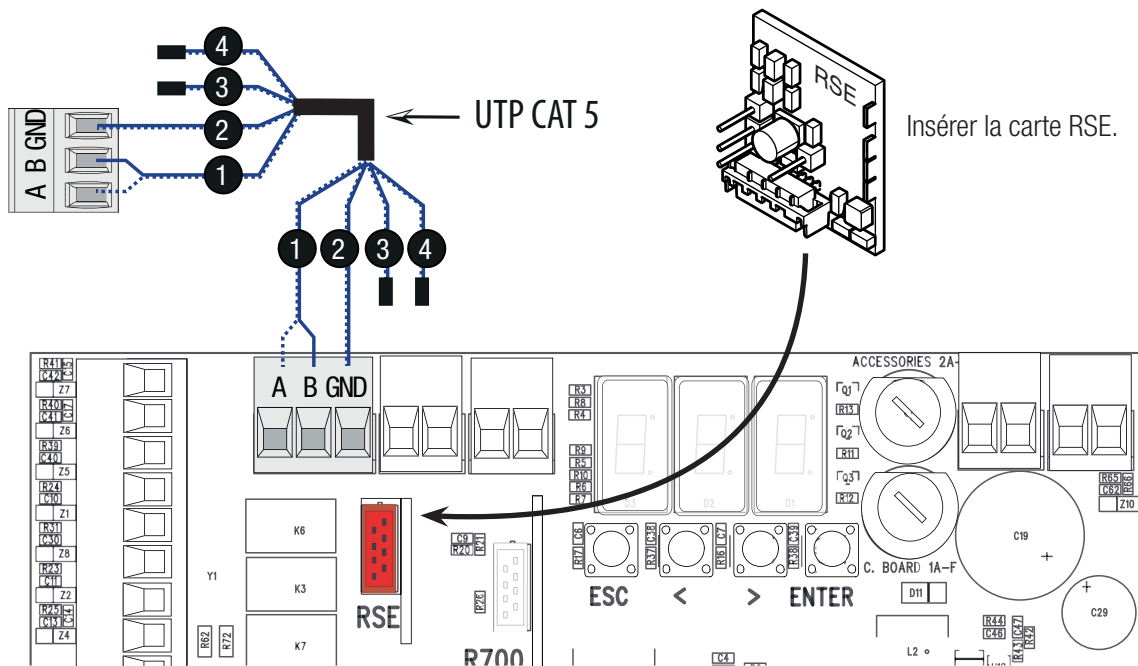

DÉTERMINATION DES POINTS DE FIN DE COURSE

Fermer la porte de visite et mettre l'installation sous tension. Actionner la lisse pour s'assurer qu'elle est bien parallèle à la surface de la route en position de fermeture et à environ 89° en position d'ouverture.

⚠ **Les manœuvres d'ouverture et de fermeture de la barrière doivent être effectuées avec la porte de visite fermée !**

Pour corriger la position verticale de la lisse :

- baisser la lisse ;
 - ouvrir la porte de visite ;
 - tourner le bras articulé dans le sens horaire ou anti-horaire pour augmenter ou diminuer la course de la lisse ❶.
- Fixer le bras à l'aide des contre-écrous des deux côtés ❷.

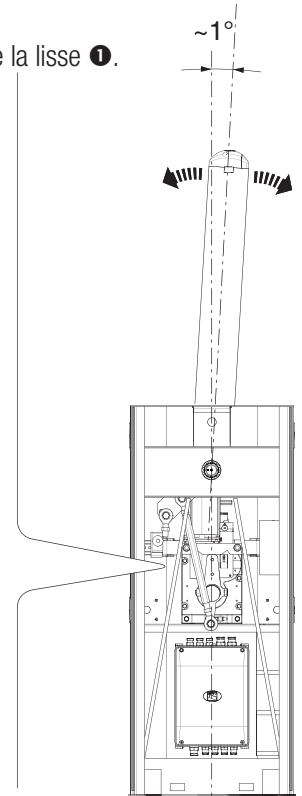
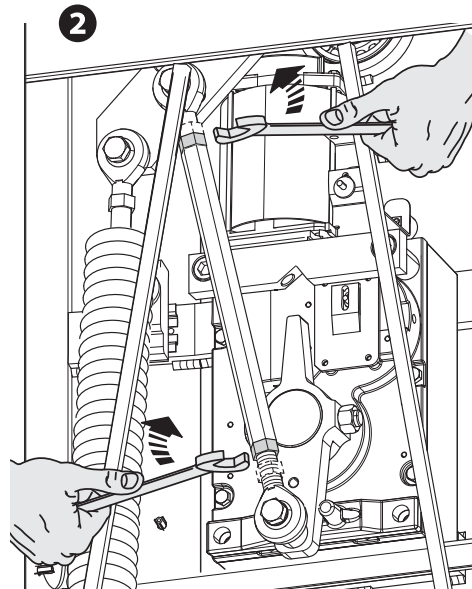
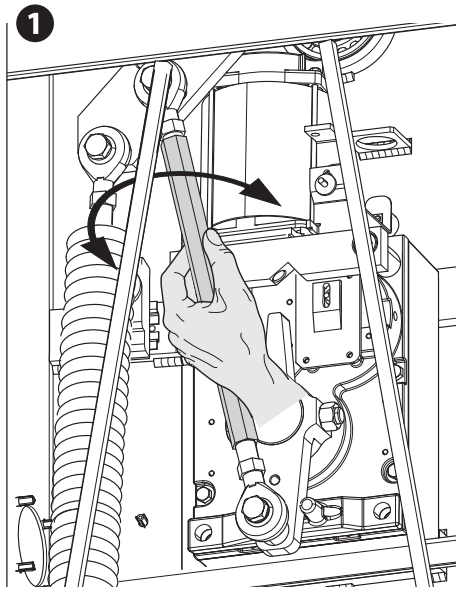

Pour corriger la position horizontale :

- lever la lisse ;
- tourner la butée mécanique de fin de course dans le sens horaire pour augmenter la course de la lisse ou anti-horaire pour la réduire ❸.

Fixer la butée à l'aide de la vis ❹.

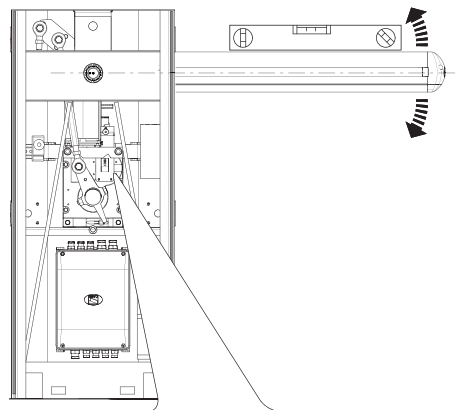

Butée mécanique

Vis UNI 5739 6x20

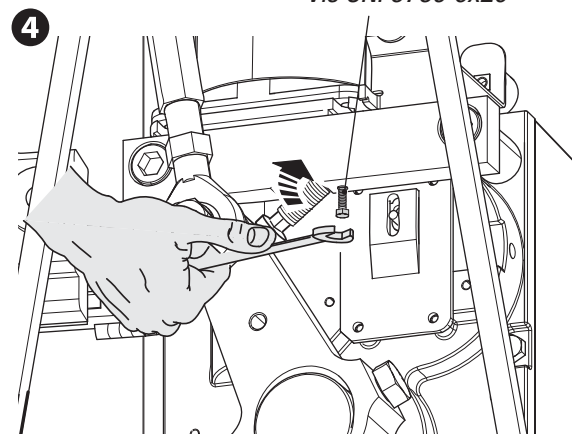
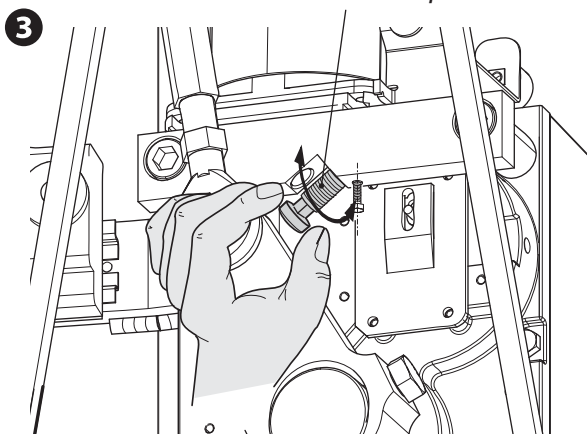

DESCRIPTION DES COMMANDES DE PROGRAMMATION

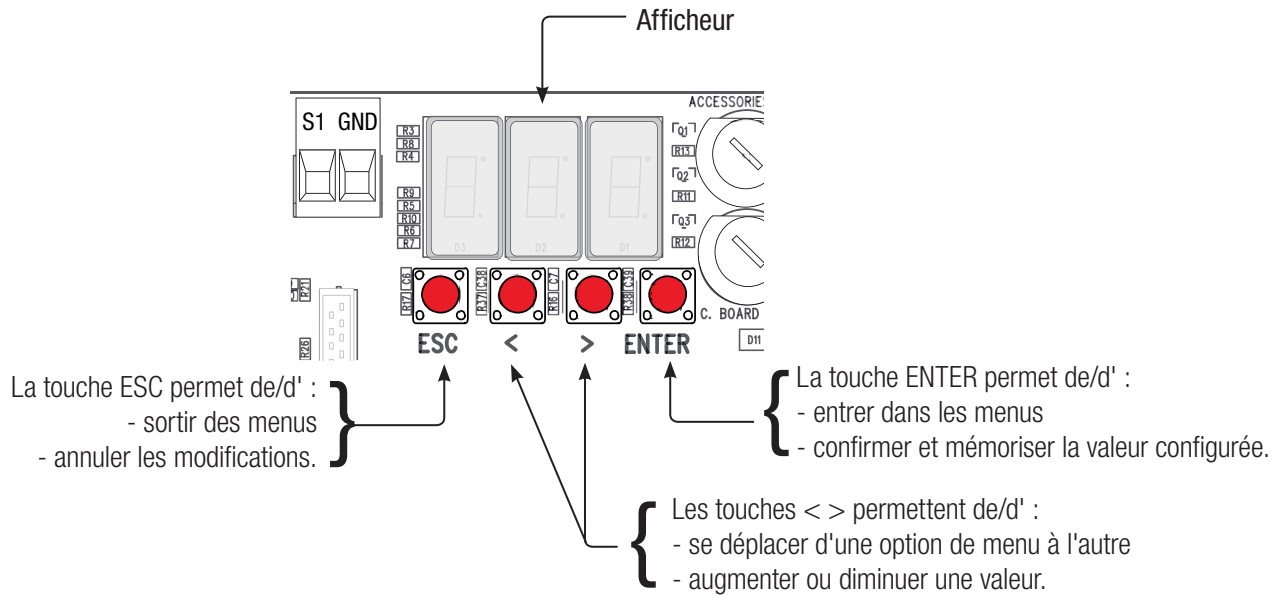

📖 Pour entrer dans le menu, maintenir la touche ENTER enfoncée pendant au moins une seconde.

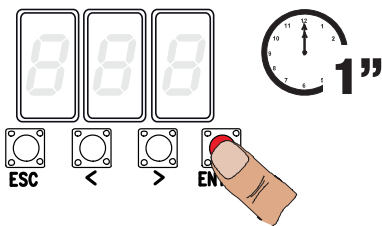

📖 Pour sortir du menu, attendre 10 secondes ou appuyer sur ESC.

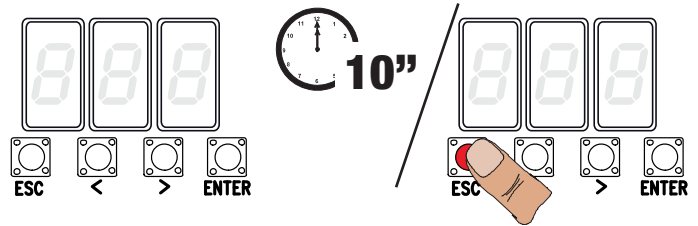

MENU FONCTIONS

⚠ Pour effectuer la programmation des fonctions, l'automatisme doit être arrêté.

F1 Arrêt total [1-2]

Entrée NF – Arrêt de la barrière avec désactivation de l'éventuelle fermeture automatique ; pour reprendre le mouvement, utiliser le dispositif de commande. Le dispositif de sécurité doit être connecté sur (1-2) ; s'il n'est pas utilisé, sélectionner 0.

0=Désactivée (par défaut) / 1=Activée

F2 Entrée [2-CX]

Entrée NF – Possibilité d'associer : C1 = réouverture durant la fermeture pour photocellules, C4 = attente obstacle, C5 = fermeture immédiate, C9 = fermeture immédiate avec attente obstacle en phase de fermeture.

0=Désactivée (par défaut) / 1=C1 / 4=C4 / 5=C5 / 9=C9

F3 Entrée [2-CY]

Entrée NF – Possibilité d'associer : C1 = réouverture durant la fermeture pour photocellules, C4 = attente obstacle, C5 = fermeture immédiate, C9 = fermeture immédiate avec attente obstacle en phase de fermeture.

0=Désactivée (par défaut) / 1=C1 / 4=C4 / 5=C5 / 9=C9

F5 Test sécurité

La carte contrôle le bon fonctionnement des photocellules avant chaque commande d'ouverture ou de fermeture.





0=Désactivée (par défaut) / 1=CX / 2=CY / 4=CX+CY



F6 Action maintenue

La barrière s'ouvre et se ferme lorsque le bouton reste enfoncé. Bouton d'ouverture sur le contact 2-3 et bouton de fermeture sur le contact 2-4. Tous les autres dispositifs de commande, même radio, sont désactivés.

0=Désactivée (par défaut) / 1=Activée

F9	Détection obstacle avec moteur éteint	<p>Quand la barrière est fermée, ouverte ou après un arrêt total, le motoréducteur reste arrêté si les dispositifs de sécurité (photocellules) détectent un obstacle.</p> <p>0 = Désactivée (par défaut) / 1 = Activée</p>
F10	Sortie signalisation état barrière	<p>Signale l'état de la barrière. Le dispositif de signalisation est connecté sur 10-5.</p> <p>0 = allumée quand la lisse est en haut et en mouvement (par défaut) / 1 = en phase d'ouverture, clignote toutes les demi-secondes, en phase de fermeture, clignote toutes les secondes, allumée en permanence avec lisse en haut et éteinte avec lisse en bas.</p>
F11	Encodeur	<p>Gestion des ralentissements, de la détection des obstacles et de la sensibilité.</p> <p>0 = Activé (par défaut) / 1 = Désactivé</p>
F14	Type de capteur	<p>Configuration du type d'accessoire pour la commande de l'automatisme.</p> <p>0 = commande avec capteur transpondeur ou lecteur de cartes magnétiques / 1 = commande avec clavier à code (par défaut)</p>
F15	Câble lumineux	<p>Signale l'état de la barrière par des lumières clignotantes. Cordon lumineux connecté sur 10-E6.</p> <p>0 = Lisse en mouvement (par défaut) / 1 = Lisse en mouvement et en bas.</p>
F18	Lampe supplémentaire	<p>Sortie connexion lampe supplémentaire sur 10-E1 :</p> <ul style="list-style-type: none"> - clignotant, clignote durant les phases d'ouverture et de fermeture de la barrière ; - cycle, cette lampe reste allumée du début de l'ouverture de la barrière jusqu'à la fermeture totale (y compris le temps d'attente avant la fermeture automatique) ; - accueil, cette lampe reste allumée pendant un temps réglable de 60 à 180 secondes. Pour le réglage du temps, voir fonction F25. <p>0 = Clignotant (par défaut) / 1 = Cycle / 2 = Accueil</p>
F19	Temps de fermeture automatique	<p>L'attente avant la fermeture automatique démarre lorsque le point de fin de course a été atteint en phase d'ouverture pendant un délai réglable entre 1 et 180 secondes. L'intervention des dispositifs de sécurité en cas de détection d'un obstacle, après un arrêt total ou à défaut de tension désactive la fermeture automatique.</p> <p>0 = Désactivée (par défaut) / 1 = 1 seconde /... / 180 = 180 secondes</p>
F21	Temps préclignotement	<p>Réglage du temps de préclignotement du voyant connecté sur 10-E1 avant chaque manœuvre. Le temps de préclignotement peut être réglé entre 1 et 10 secondes.</p> <p>0 = Désactivée (par défaut) / 1 = 1 seconde /... / 10 = 10 secondes</p>
F22	Temps fonctionnement	<p>Temps de fonctionnement du moteur, en phase d'ouverture et de fermeture. Réglable de 5 secondes à 120 secondes.</p> <p>5 = 5 secondes /... / 120 = 120 secondes (par défaut)</p>
F25	Temps lampe d'accueil	<p>Lampe supplémentaire (accueil) restant allumée le temps qu'il faut durant les manœuvres d'ouverture et de fermeture de la barrière.</p> <p>Réglable de 60 secondes à 180 secondes.</p> <p>60 = 60 secondes /... / 180 = 180 secondes (par défaut)</p>
F28	Vitesse de manœuvre en phase d'ouverture	<p>Configuration de la vitesse d'ouverture de la barrière, calculée en pourcentage.</p> <p>Attention ! Les champs des paramètres de vitesse varient en fonction du type de lisse :</p> <ul style="list-style-type: none"> - pour lisses de 2 m et 4 m et lisses à rotule, configurer le pourcentage de la vitesse entre 70 et 100 ; - pour lisses de 6 m et 8 m, configurer le pourcentage de la vitesse entre 80 et 100. <p>70 = 70% de la vitesse maximale /... / 100 = 100% de la vitesse maximale</p>
F29	Vitesse de manœuvre en phase de fermeture	<p>Configuration de la vitesse de fermeture de la barrière, calculée en pourcentage.</p> <p>Attention ! Les champs des paramètres de vitesse varient en fonction du type de lisse :</p> <ul style="list-style-type: none"> - pour lisses de 2 m et 4 m et lisses à rotule, configurer le pourcentage de la vitesse entre 70 et 100 ; - pour lisses de 6 m et 8 m, configurer le pourcentage de la vitesse entre 80 et 100. <p>70 = 70% de la vitesse maximale /... / 100 = 100% de la vitesse maximale</p>

F30	Vitesse de ralentissement en phase d'ouverture	<p>Configuration de la vitesse de ralentissement en phase d'ouverture de la barrière, calculée en pourcentage.</p> <p>Attention ! Les champs des paramètres de vitesse varient en fonction du type de lisse :</p> <ul style="list-style-type: none"> - pour lisses de 2 m et lisses à rotule, configurer le pourcentage de la vitesse de ralentissement entre 20 et 40 ; - pour lisses de 4 m, configurer le pourcentage de la vitesse de ralentissement entre 20 et 35 ; - pour lisses de 6 m et 8 m, configurer le pourcentage de la vitesse de ralentissement entre 15 et 40. <p>15 = 15% de la vitesse maximale /... / 40= 40% de la vitesse maximale</p>
F31	Vitesse de ralentissement en fermeture	<p>Configuration de la vitesse de ralentissement en phase de fermeture de la barrière, calculée en pourcentage.</p> <p>Attention ! Les champs des paramètres de vitesse varient en fonction du type de lisse :</p> <ul style="list-style-type: none"> - pour lisses de 2 m et lisses à rotule, configurer le pourcentage de la vitesse de ralentissement entre 20 et 40 ; - pour lisses de 4 m, configurer le pourcentage de la vitesse de ralentissement entre 20 et 25 ; - pour lisses de 6 m et 8 m, configurer le pourcentage de la vitesse de ralentissement entre 15 et 20. <p>15 = 15% de la vitesse maximale /... / 40= 40% de la vitesse maximale</p>
F33	Vitesse réglage	<p>Configuration de la vitesse de réglage automatique de la course de la lisse, calculée en pourcentage.</p> <p>20 = 20% de la vitesse maximale /... / 40= 40% de la vitesse maximale (par défaut)</p>
F34	Sensibilité course	<p>Réglage de la sensibilité de détection des obstacles durant la course.</p> <p>10 = Sensibilité maximale /... / 100= Sensibilité minimale (par défaut)</p>
F35	Sensibilité ralentissement	<p>Réglage de la sensibilité de détection des obstacles durant le ralentissement.</p> <p>10 = Sensibilité maximale /... / 100= Sensibilité minimale (par défaut)</p>
F37	Point ralentissement en ouverture	<p>Réglage, en pourcentage sur la course totale de la lisse, du point de début du ralentissement en phase d'ouverture.</p> <p>Attention ! Le pourcentage varie en fonction du type de lisse :</p> <ul style="list-style-type: none"> - pour lisses de 2 m et 8 m et lisses à rotule, configurer le pourcentage entre 40 et 60 ; - pour lisses de 6 m et 8 m, configurer le pourcentage entre 60 et 70. <p>40 = 40% de la course totale /... / 60 = 60% de la course totale</p>
F38	Point ralentissement en fermeture	<p>Réglage, en pourcentage sur la course totale de la lisse, du point de début du ralentissement en phase de fermeture.</p> <p>Attention ! Le pourcentage varie en fonction du type de lisse :</p> <ul style="list-style-type: none"> - pour lisses de 2 m et lisses à rotule, configurer le pourcentage de la vitesse entre 20 et 40 ; - pour lisses de 4 m, configurer le pourcentage entre 50 et 60 ; - pour lisses de 6 m, configurer le pourcentage entre 60 et 70 ; - pour lisses de 8 m, configurer le pourcentage entre 65 et 75. <p>20 = 20% de la course totale /... / 75 = 75% de la course totale</p>
F40	Point de rapprochement en fermeture	<p>Réglage, en pourcentage sur la course totale de la lisse, du point de début de la phase de rapprochement en phase de fermeture.</p> <p> Cette fonction n'apparaît qu'en cas d'activation de la fonction Encodeur.</p> <p>1 = 1% de la course totale /... / 20 = 20% de la course totale</p>
F49	Gestion connexion série	<p>Pour activer le fonctionnement vis-à-vis, SAS ou CRP (Came Remote Protocol).</p> <p>0 = Désactivée (par défaut) / 1 = Vis-à-vis / 2 = SAS / 3 = CRP</p>
F50	Sauvegarde des données	<p>Sauvegarde des utilisateurs et des configurations mémorisées dans la mémoire (Memory Roll).</p> <p> Cette fonction n'apparaît que si la carte électronique est dotée d'une mémoire.</p> <p>0 = Désactivée (par défaut) / 1 = Activée</p>
F51	Lecture données	<p>Téléchargement des données sauvegardées dans la mémoire.</p> <p> Cette fonction n'apparaît que si la carte électronique est dotée d'une mémoire.</p> <p>0 = Désactivée (par défaut) / 1 = Activée</p>
F52	Passage paramètres en mode vis-à-vis/SAS	<p>Téléchargement des paramètres de la carte Maître à la carte Esclave.</p> <p> Cette fonction n'apparaît que si la fonction F49 est configurée sur VIS-À-VIS ou SAS.</p> <p>0 = Désactivée (par défaut) / 1 = Activée</p>

F56	Numéro périphérique	Pour la configuration du numéro du périphérique entre 1 et 255 pour chaque carte électronique en cas d'installation à plusieurs automatismes avec système de connexion CRP (Came Remote Protocol). 1 ----> 255
F60	Mode veille	Permet la réduction de la consommation d'énergie des photocellules en standby. 0 = Désactivée (par défaut) / 1 = Activée
F61	Préclignotement	Après une commande d'ouverture ou de fermeture, le feu clignotant connecté sur 10-E1 clignote avant de commencer la manœuvre. Pour le réglage du temps, voir fonction F 21. 0 = en phase d'ouverture et de fermeture (par défaut) / 1 = uniquement à la fermeture / 2 = uniquement à l'ouverture
F63	Vitesse COM	Pour la configuration de la vitesse de communication utilisée dans le système de connexion CRP (Came Remote Protocol). 0 = 1200 Bauds / 1 = 2400 Bauds / 2 = 4800 Bauds / 3 = 9600 Bauds / 4 = 14400 Bauds / 5 = 19200 Bauds / 6 = 38400 Bauds (par défaut) / 7 = 57600 Bauds / 8 = 115200 Bauds
U1	Insertion utilisateur	Insertion utilisateurs (max. 250 utilisateurs) et attribution à chacun d'eux d'une fonction à choisir parmi les fonctions prévues. L'insertion doit être effectuée au moyen d'un émetteur ou d'un autre dispositif de commande (voir paragraphe INSERTION UTILISATEUR AVEC COMMANDE ASSOCIÉE). 1 = Commande pas-à-pas (ouverture-fermeture) / 3 = Commande ouverture uniquement / 4 = Commande d'ouverture partielle/piétonne (pour installations vis-à-vis ou SAS)
U2	Élimination utilisateur	Élimination d'un seul utilisateur (voir paragraphe ÉLIMINATION D'UN SEUL UTILISATEUR)
U3	Élimination utilisateurs	Élimination de tous les utilisateurs. 0 = Désactivée (par défaut) / 1 = Élimination
A1	Type lisse	Pour définir le type de lisse. Attention ! Le choix du type de lisse limite certains paramètres de vitesse, ralentissement et réglage. Il est ainsi possible de garantir le bon fonctionnement de la barrière. 0 = ne pas utiliser / 2 = ne pas utiliser / 4 = Lisse 4 m max. / 6 = Lisse 6 m max. / 8 = ne pas utiliser
A2	Test moteur	Test pour contrôler le bon sens de rotation de la lisse (voir paragraphe TEST MOTEUR).
A3	Auto-apprentissage de la course	Réglage automatique de la course de la lisse (voir paragraphe AUTO-APPRENTISSAGE DE LA COURSE).  Cette fonction n'apparaît qu'en cas d'activation de la fonction Encodeur.
A4	RàZ paramètres	Attention ! Les configurations par défaut sont remises à zéro. 0=Désactivée (par défaut) / 1=Activée
A5	Comptage des manœuvres	Permet de visualiser le nombre de manœuvres effectuées par la lisse (1 = 1 000 manœuvres ; 100 = 100 000 manœuvres ; 999 = 999 000 manœuvres)
A7	Durée de décélération de la lisse en phase de fermeture	Configure la durée de décélération de la lisse entre la vitesse de manœuvre et celle de ralentissement en phase de fermeture (voir figure A).  Cette fonction n'apparaît qu'en cas d'activation de la fonction Encodeur. 1 = Minimum / 2 = Moyenne (par défaut) / 3 = Maximum
H1	Version	Visualise la version du firmware.

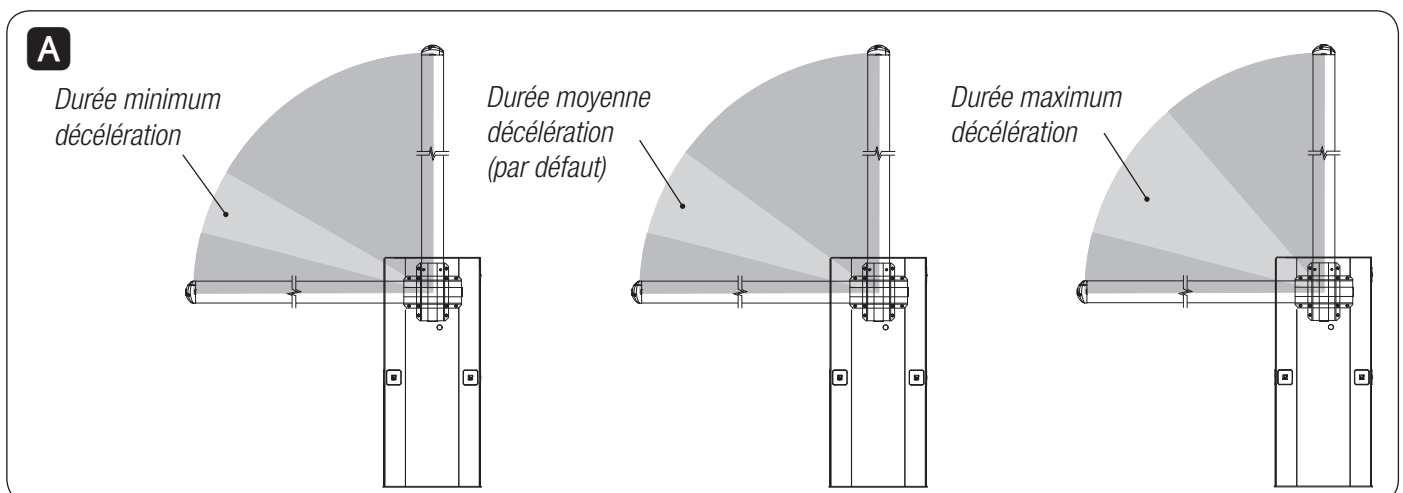

MISE EN FONCTION

Au terme des branchements électriques, confier la mise en service de la barrière à du personnel qualifié.

Avant toute opération, s'assurer que la zone de manœuvre ne présente aucun obstacle.

Mettre sous tension et configurer l'installation. **Important !** Commencer la programmation par les fonctions suivantes :

- type lisse (voir fonction A1) ;
- test moteur (voir paragraphe TEST MOTEUR) ;
- arrêt total (voir fonction F1) ;
- auto-apprentissage de la course (voir paragraphe AUTO-APPRENTISSAGE DE LA COURSE).

TEST MOTEUR

- 1 Sélectionner **A2**. Appuyer sur ENTER pour confirmer.
 - 2 Sélectionner 1 pour activer le test. Appuyer sur ENTER pour confirmer...
 - 3 ... l'écran affichera le message (--) en attente de la commande.
 - 4 Maintenir enfoncée la touche signalée par la flèche < et s'assurer que l'automatisme effectue bien une manœuvre d'ouverture.
- 📖 Si l'automatisme effectue une manœuvre de fermeture, inverser les phases du moteur (M avec N).

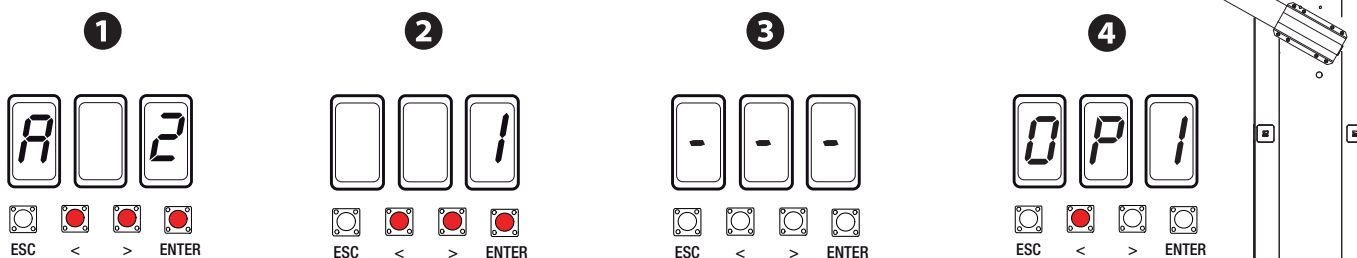

AUTO-APPRENTISSAGE DE LA COURSE

⚠ Durant le réglage, tous les dispositifs de sécurité seront désactivés, sauf le dispositif d'ARRÊT TOTAL.

- 1 Sélectionner **A3** et appuyer sur ENTER pour confirmer.
- 2 Sélectionner 1 et appuyer sur ENTER pour confirmer l'opération de réglage automatique de la course.
- 3 L'automatisme effectuera une manœuvre de fermeture jusqu'au point de fin de course ...
- 4 ... l'automatisme effectuera ensuite une manœuvre d'ouverture jusqu'au point de fin de course.

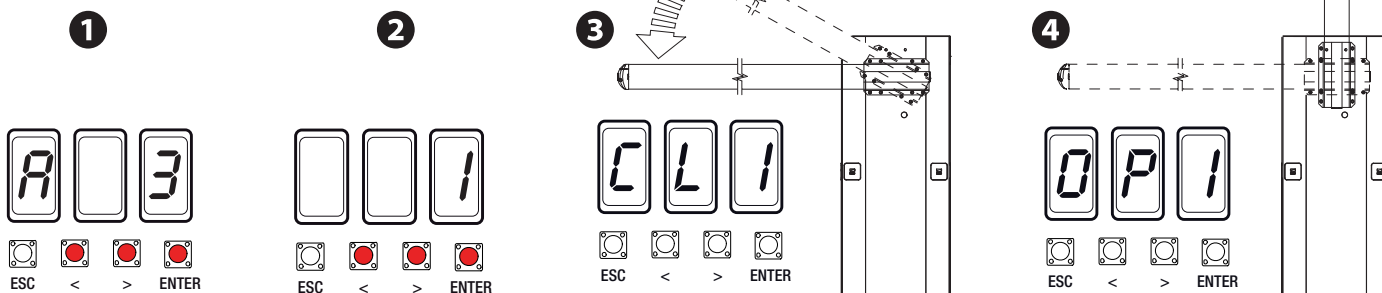

Au terme de la programmation, s'assurer du fonctionnement correct de la barrière et de tous les accessoires y étant connectés. Utiliser les touches de programmation (<, >) pour ouvrir et fermer la barrière et la touche ESC pour l'arrêter.

⚠ Après avoir mis l'installation sous tension, la première manœuvre a toujours lieu en ouverture. Il est impossible, durant cette phase, de fermer la barrière. Pour ce faire, il faut attendre la fin de la manœuvre d'ouverture.

⚠ Appuyer immédiatement sur le bouton d'arrêt (STOP) en cas d'anomalies, mauvais fonctionnements, bruit, vibrations suspectes ou comportements imprévus de l'installation.

GESTION DES UTILISATEURS

Les numéros clignotants qui apparaissent durant les opérations d'insertion et d'élimination des utilisateurs sont disponibles et utilisables pour un éventuel utilisateur à insérer (max. 25 utilisateurs).

Avant l'enregistrement des utilisateurs, s'assurer que la carte radiofréquence (AF) est bien enfichée dans le connecteur (voir paragraphe DISPOSITIFS DE COMMANDE).

ACTIVATION D'UN UTILISATEUR AVEC COMMANDE ASSOCIÉE

1 Sélectionner **U1**. Appuyer sur ENTER pour confirmer.

2 Sélectionner une commande à associer à l'utilisateur. Les commandes sont :

- pas-à-pas (ouverture-fermeture) = 1 ;

- ouverture = 3 ;

- ouverture partielle/piétonnière = 4.

La commande d'ouverture partielle/piétonne n'apparaît que si la fonction F49 est activée.

Appuyer sur ENTER pour confirmer...

3 ... un numéro de 1 à 25 clignotera pendant quelques secondes. Envoyer le code depuis l'émetteur ou un autre dispositif de commande (capteur, lecteur cartes ou clavier à code).

Pour ajouter une autre commande avec le même émetteur, répéter la procédure en l'associant à une autre touche.

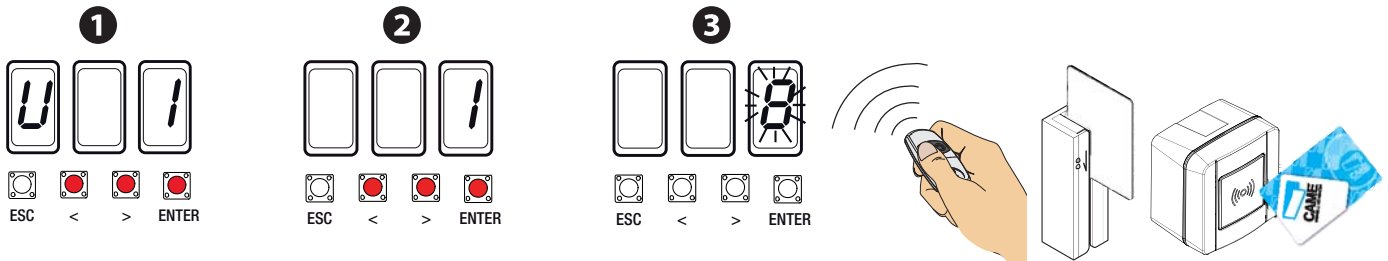

Noter les utilisateurs enregistrés dans le tableau ci-dessous.

LISTE UTILISATEURS ENREGISTRÉS

1		10		19	
2		11		20	
3		12		21	
4		13		22	
5		14		23	
6		15		24	
7		16		25	
8		17			
9		18			

ÉLIMINATION D'UN SEUL UTILISATEUR

1 Sélectionner **U2** et appuyer sur ENTER pour confirmer.

2 Choisir le numéro de l'utilisateur à éliminer à l'aide des touches signalées par les flèches. Appuyer sur ENTER pour confirmer....

3 ... l'écran affichera CLr pour confirmer l'élimination.

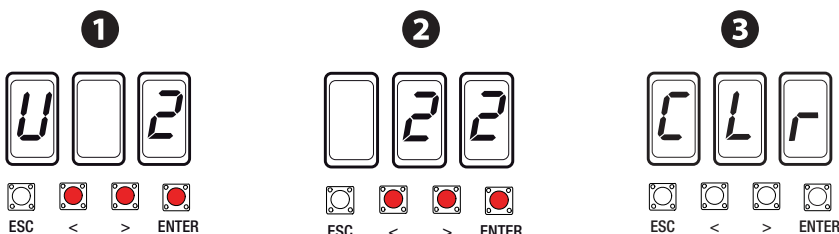

SAUVEGARDE ET TÉLÉCHARGEMENT DE DONNÉES (UTILISATEURS ET CONFIGURATION) AVEC LA MEMORY ROLL

Procédure de mémorisation des données relatives aux utilisateurs et à la configuration de l'installation avec la Memory roll, de manière à ce qu'elles soient réutilisables sur une autre carte électronique, voire une autre installation.

Attention ! Mettre hors tension avant d'exécuter les opérations d'installation et d'extraction de la Memory roll.

- 1 Insérer la Memory roll sur le connecteur de la carte électronique.
- 2 Sélectionner **F50** et appuyer sur ENTER pour confirmer la sauvegarde des données sur la Memory roll.
- 3 Extraire la Memory roll et l'insérer sur le connecteur d'une autre carte électronique.
- 4 Sélectionner **F51** et appuyer sur ENTER pour confirmer le téléchargement des données depuis la Memory roll.

📖 Il est conseillé d'enlever la Memory Roll après avoir mémorisé les données.

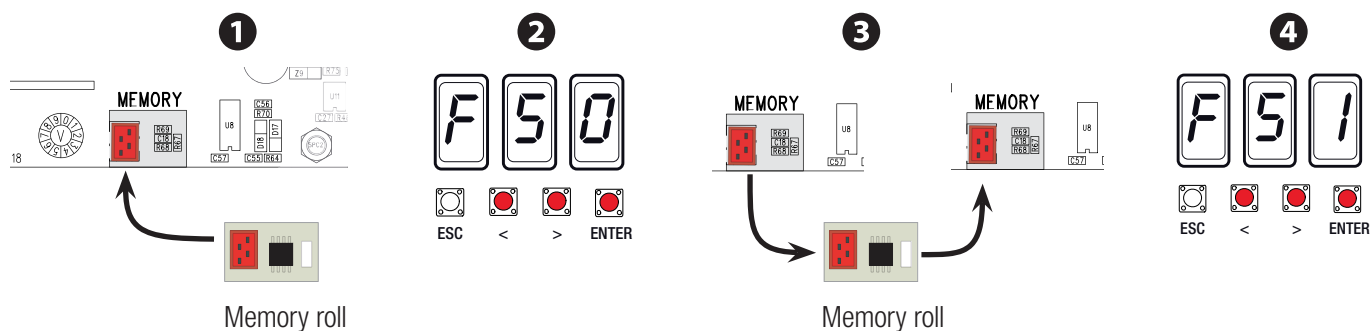

OPÉRATIONS FINALES

Au terme de la mise en fonction, s'assurer de l'absence de tout obstacle pouvant entraver le mouvement des organes mécaniques. Avant de remettre ou de fermer la porte de visite, reconnecter le câble de mise à la terre.

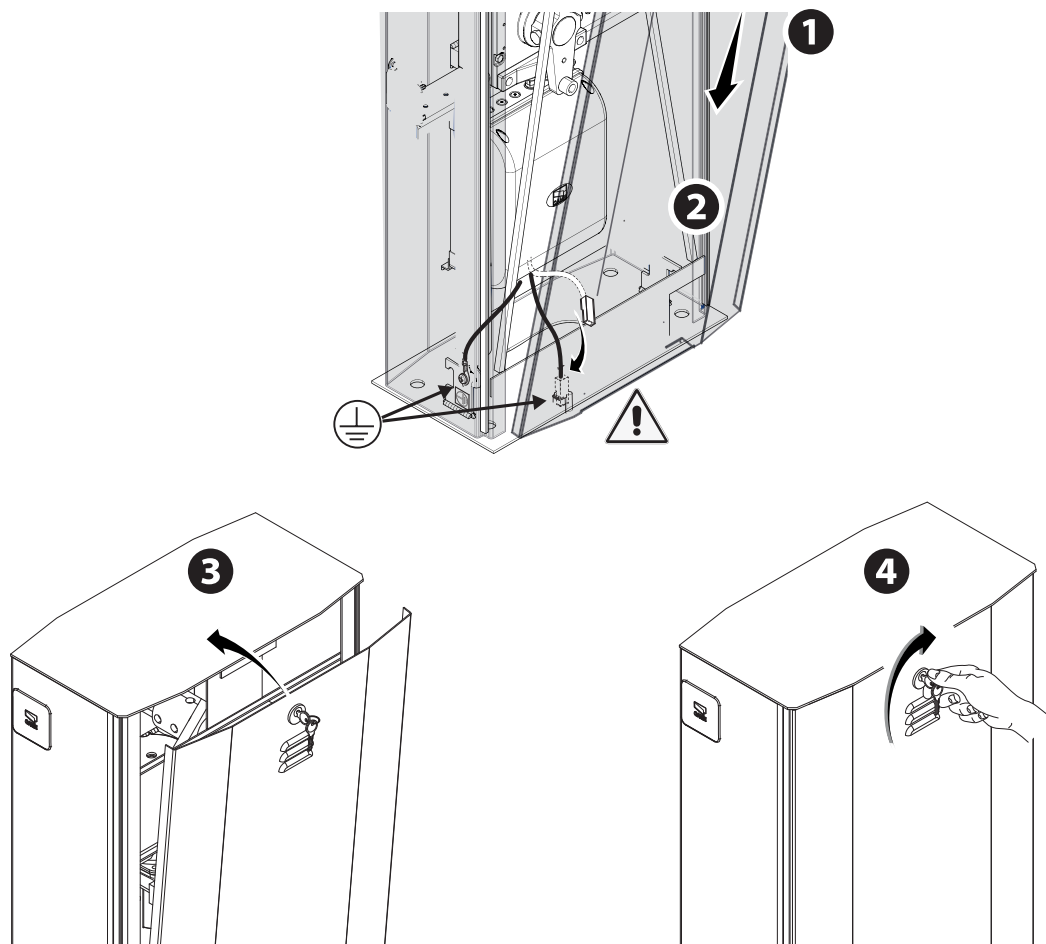

MESSAGES D'ERREUR

Les messages d'erreur apparaissent à l'écran ou sont signalés par le voyant.

Er1	Le réglage de la course a été interrompu par l'activation du bouton d'ARRÊT.
Er3	Encodeur cassé.
Er4	Erreur test services.
Er5	Temps de fonctionnement insuffisant.
Er6	Nombre maximum d'obstacles détectés.
Er7	Surchauffe du transformateur / porte de visite ouverte / lisse débloquée par le motoréducteur.
Er8	Encodeur désactivé.
C0	Le contact 1-2 (NF) est ouvert.
C1, C4, C5 ou C9	Les contacts (NF) sont ouverts.
Le voyant de signalisation clignote	Carte électronique pas encore réglée pour la course.

RÉSOLUTION DES PROBLÈMES

PROBLÈME	RÉFÉRENCE	CONTRÔLE
La barrière ne s'ouvre pas et ne se ferme pas	1-2-3-4-6-8-13-18	1 - Fermer la porte de visite avec la clé
La barrière s'ouvre mais ne se ferme pas	4-7	2 - Désactiver la fonction ACTION MAINTENUE
La barrière se ferme mais ne s'ouvre pas	4-7-12-13	3 - Contrôler l'alimentation et les fusibles
La barrière n'effectue pas la fermeture automatique	11-12-13	4 - Les contacts (NF) sont ouverts
La barrière ne fonctionne pas avec l'émetteur	2-14-16	6 - Désactiver la fonction MAÎTRE-ESCLAVE
La lisse inverse le sens de la marche	7-18	7 - Contrôler l'équilibrage de la lisse et la tension des ressorts
Un seul émetteur fonctionne	22	8 - Désactiver la fonction DÉTECTION OBSTACLE
Les photocellules ne fonctionnent pas	12-23-24	11 - Activer la fonction FERMETURE AUTOMATIQUE
Le voyant de signalisation clignote rapidement	4	12 - Contrôler le bon sens de marche
Le voyant de signalisation reste allumé	13	13 - Contrôler les dispositifs de commande
La lisse n'atteint pas la butée de fin de course	7	14 - Remplacer la carte AF
Impossible d'équilibrer la lisse	7-15	15 - Contrôler le rapport longueur lisse/accessoires appliqués
La barrière n'effectue pas le ralentissement	7-15	16 - Remémoriser le code radio
La barrière ne fonctionne pas avec les batteries de secours	8-25-26	18 - Régler la sensibilité
La lisse démarre lentement	7	22 - Introduire ou dupliquer le même code dans tous les émetteurs
		23 - Activer les photocellules
		24 - Connecter les photocellules en série et non pas en parallèle
		25 - Contrôler les batteries
		26 - Respecter la polarité d'alimentation des photocellules

FONCTION SAS

Important ! Effectuer tout d'abord les opérations suivantes sur les deux automatismes :

- enficher la carte RSE sur le connecteur de l'armoire des deux automatismes ;
- connecter les deux armoires à l'aide d'un câble CAT 5 (max. 1000 m) sur les bornes A-A / B-B / GND-GND, voir paragraphe CONNEXION POUR FONCTIONNEMENT VIS-À-VIS OU SAS.

Connecter les dispositifs de sécurité et de commande avec fonction OUVERTURE UNIQUEMENT (contact 2-3) et PAS-À-PAS (contact 2-7) sur l'armoire de l'automatisme MAÎTRE.

Connecter les dispositifs de sécurité et de commande avec fonction OUVERTURE PARTIELLE / PIÉTONNE (contact 2-3P) uniquement sur l'armoire de l'automatisme ESCLAVE.

Important ! Activer la fonction F 19 (temps de fermeture automatique) sur l'armoire des deux automatismes.

Mémorisation

Exécuter la procédure d'insertion utilisateur avec la commande OUVERTURE UNIQUEMENT et PAS-À-PAS sur l'armoire MAÎTRE, et la fonction OUVERTURE

PARTIELLE / PIÉTONNE sur l'armoire ESCLAVE.

Configuration de l'automatisme MAÎTRE

Sélectionner la fonction F 49. Appuyer sur ENTER pour confirmer.

Sélectionner 2 (pivotement) et appuyer sur ENTER.

Passage paramètres de MAÎTRE à ESCLAVE

Sélectionner la fonction F 52 sur l'armoire MAÎTRE.

Sélectionner 1 et appuyer sur ENTER.

Programmation

Configurer sur les deux barrières les fonctions suivantes :

- configuration du type de lisse (A1) ;
- test moteur (A2) ;
- arrêt total (F1) ;
- auto-apprentissage de la course (A3).

Effectuer les opérations de configuration et de réglage sur l'armoire MAÎTRE.

Modalité de fonctionnement

- 1 Commande OUVERTURE UNIQUEMENT (contact 2-3). Pour l'ouverture de la lisse de la barrière MAÎTRE.
- 2 Commande OUVERTURE PARTIELLE/PIÉTONNE (contact 2-3P). Pour l'ouverture de la lisse de la barrière ESCLAVE.
- 3 Commande PAS-À-PAS (contact 2-7). Les deux lisses s'ouvrent. Il s'agit d'une commande d'ouverture d'urgence, pour libérer le passage. Pour les types de commande pouvant être sélectionnés et associés aux utilisateurs, voir paragraphe INSERTION DES UTILISATEURS AVEC COMMANDE ASSOCIÉE.

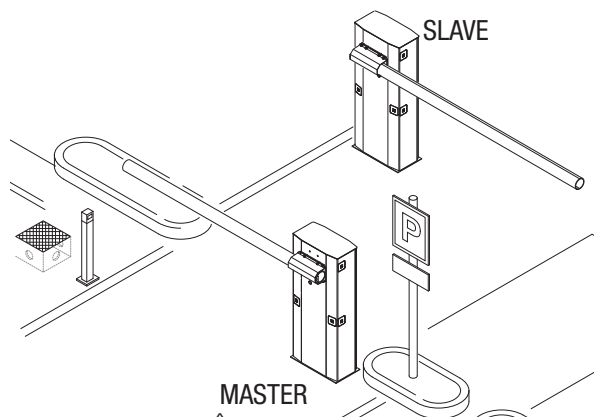

1

Envoyer la commande OUVERTURE UNIQUEMENT (contact 2-3) depuis l'émetteur ou depuis tout autre dispositif de commande pour ouvrir la lisse de la barrière MAÎTRE ①.

S'approcher de la barrière ESCLAVE qui ne s'ouvrira automatiquement qu'après la fermeture automatique de la barrière MAÎTRE. ②.

2

Envoyer la commande OUVERTURE PARTIELLE/PIÉTONNE (contact 2-3P) depuis l'émetteur ou depuis tout autre dispositif de commande pour ouvrir la lisse de la barrière ESCLAVE ①.

S'approcher de la barrière MAÎTRE qui ne s'ouvrira automatiquement qu'après la fermeture automatique de la barrière ESCLAVE ②.

3

Envoyer la commande PAS-À-PAS (contact 2-7) depuis l'émetteur ou depuis tout autre dispositif de commande pour ouvrir en même temps les lisses des barrières MAÎTRE et ESCLAVE.

FUNCTION VIS-À-VIS

 Important ! Effectuer tout d'abord les opérations suivantes sur les deux automatismes :

- enficher la carte RSE sur le connecteur de l'armoire des deux automatismes ;
- Connecter les deux armoires à l'aide d'un câble CAT 5 (max. 1000 m) sur les bornes A-A / B-B / GND-GND, voir paragraphe CONNEXION POUR FONCTIONNEMENT VIS-À-VIS OU SAS.

- Connecter tous les dispositifs de commande et de sécurité sur l'armoire de l'automatisme MAÎTRE.

 Important ! Désactiver la fonction F 19 (temps de fermeture automatique) sur l'armoire de l'automatisme ESCLAVE.

Mémorisation

Exécuter la procédure d'insertion utilisateur avec la commande OUVERTURE UNIQUEMENT et OUVERTURE PARTIELLE / PIÉTONNE sur l'armoire MAÎTRE.

Configuration de l'automatisme MAÎTRE

Sélectionner la fonction F 49. Appuyer sur ENTER pour confirmer.

Sélectionner 1 (vis-à-vis) et appuyer sur ENTER.

Passage paramètres de MAÎTRE à ESCLAVE

Sélectionner la fonction F 52 sur l'armoire MAÎTRE.

Sélectionner 1 et appuyer sur ENTER.

Programmation

Configurer sur les deux barrières les fonctions suivantes :

- configuration du type de lisse (A1) ;
- test moteur (A2) ;
- arrêt total (F1) ;
- auto-apprentissage de la course (A3).

Effectuer les opérations de configuration et de réglage sur l'armoire MAÎTRE.

Modalité de fonctionnement

❶ Commande PAS-À-PAS ou OUVERTURE UNIQUEMENT. Les deux lisses s'ouvrent.

❷ Commande OUVERTURE PARTIELLE/PIÉTONNE. Seule la lisse de la barrière MAÎTRE s'ouvre.

Pour les types de commande pouvant être sélectionnés et associés aux utilisateurs, voir paragraphe INSERTION UTILISATEUR AVEC COMMANDE ASSOCIÉE.

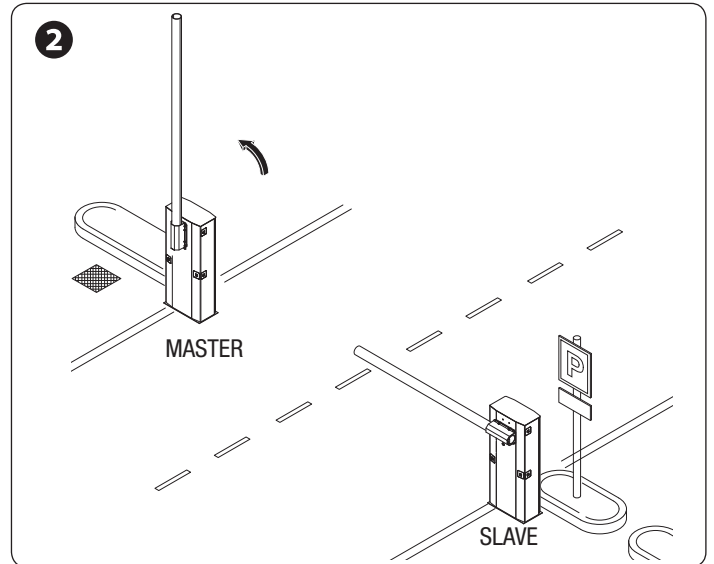
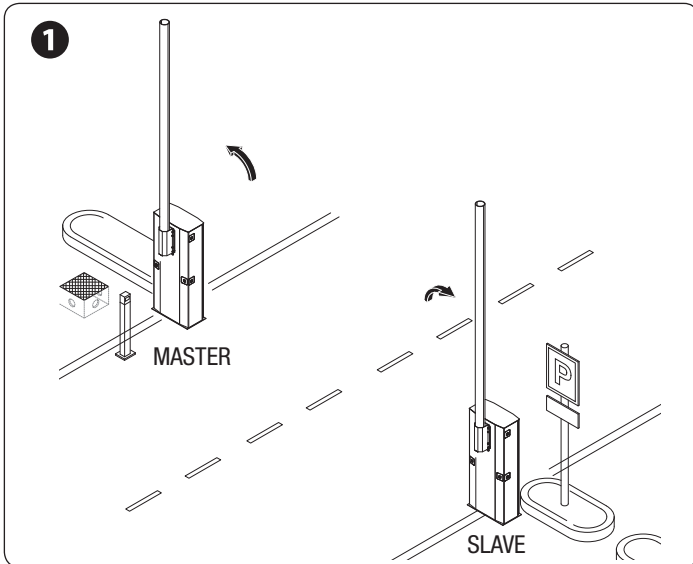
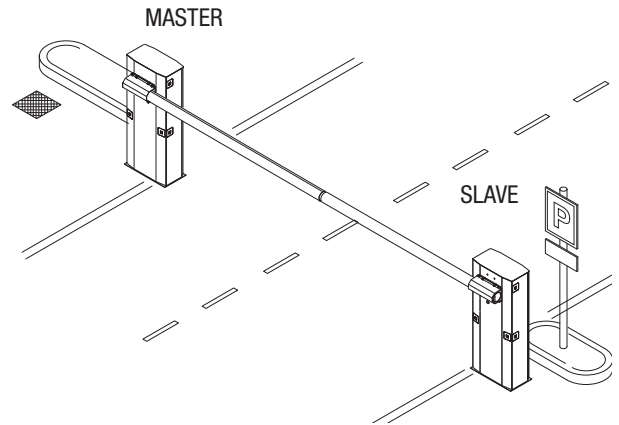

MISE AU REBUT ET ÉLIMINATION

☞ CAME CANCELLI AUTOMATICI S.p.A. adopte dans ses établissements un Système de Gestion Environnementale certifié et conforme à la norme UNI EN ISO 14001 qui garantit le respect et la sauvegarde de l'environnement.

Nous vous demandons de poursuivre ces efforts de sauvegarde de l'environnement, que CAME considère comme l'un des fondements du développement de ses propres stratégies opérationnelles et de marché, en observant tout simplement de brèves indications en matière d'élimination :

♻️ ÉLIMINATION DE L'EMBALLAGE

Les composants de l'emballage (carton, plastiques, etc.) sont assimilables aux déchets urbains solides et peuvent être éliminés sans aucune difficulté, en procédant tout simplement à la collecte différenciée pour le recyclage.

Avant d'effectuer ces opérations, il est toujours recommandé de vérifier les normes spécifiques en vigueur sur le lieu d'installation.

NE PAS JETER DANS LA NATURE !

♻️ ÉLIMINATION DU PRODUIT

Nos produits sont réalisés à partir de différents matériaux. La plupart de ces matériaux (aluminium, plastique, fer, câbles électriques) sont assimilables aux déchets urbains solides. Ils peuvent être recyclés au moyen de la collecte et de l'élimination différenciées auprès des centres autorisés.

D'autres composants (cartes électroniques, piles des émetteurs, etc.) peuvent par contre contenir des substances polluantes.

Il faut donc les désinstaller et les remettre aux entreprises autorisées à les récupérer et à les éliminer.

Avant d'effectuer ces opérations, il est toujours recommandé de vérifier les normes spécifiques en vigueur sur le lieu d'élimination.

NE PAS JETER DANS LA NATURE !